

## **Traducción del manual original.**

Este es un manual multilingüe elaborado a partir del inglés como idioma base. En caso de que haya discrepancias entre la versión en inglés y las versiones en otros idiomas, prevalecerá la versión en inglés.

**Las imágenes son solo ilustrativas y pueden no representar exactamente el producto.**

ES-LA

# **Español (Latinoamérica)**

# **RockNeo Q1 Series**

## **Manual del usuario del robot cortacésped**

Lea atentamente este manual del usuario antes de utilizar este producto y guárdelo en un lugar seguro para futuras consultas.

### **Índice**

- 28 Descripción general del producto**
- 32 Preparación e instalación**
- 35 Corte del césped**
- 35 Mantenimiento**
- 37 Almacenamiento a largo plazo**
- 37 Solución de problemas**
- 38 Datos técnicos**
- 39 Información sobre protección ambiental**
- 39 Declaración de la FCC/IC**

# Descripción general del producto

⚠ El cortacésped incluye cuchillas preinstaladas en la parte inferior. Utilice siempre guantes de protección al levantar el cortacésped y asegúrese de que el lado de las cuchillas quede orientado hacia afuera.

ES-LA

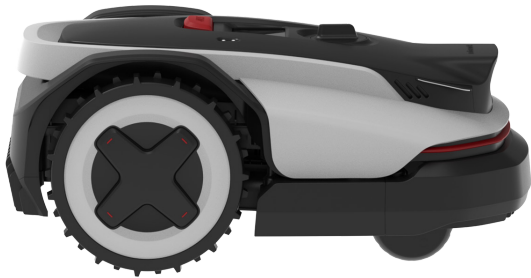

Cortacésped

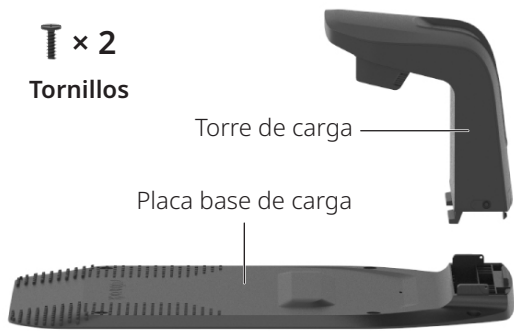

T × 2  
Tornillos

Torre de carga

Placa base de carga

Estación de carga



Cargador de batería

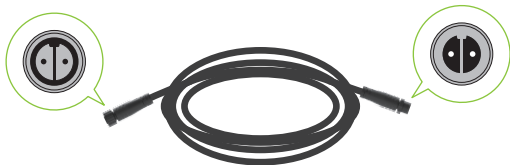

Cable de extensión para el cargador de batería

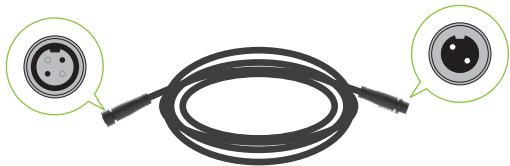

Cable de extensión RTK

T × 1  
Tornillo

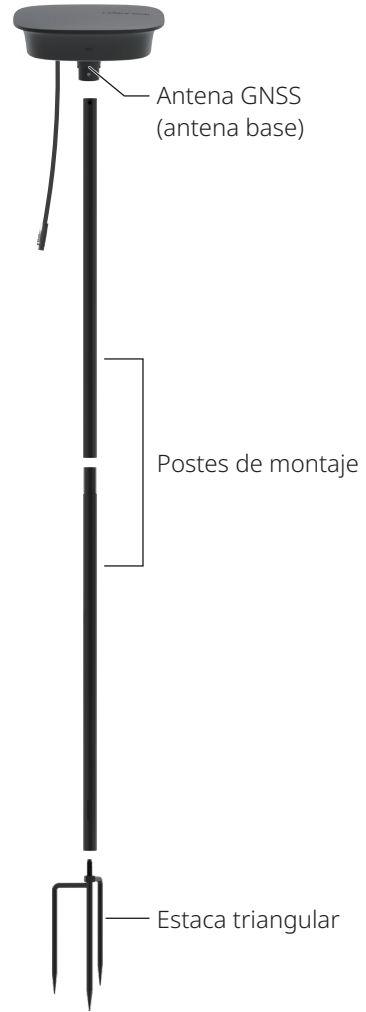

Antena GNSS (antena base)

Postes de montaje

Estaca triangular

Estación de referencia RTK



Llave hexagonal



× 6

Tornillos para la estación de carga



× 10

Estacas para el cable de extensión



Abrazaderas para cables × 4



Kit de cuchillas de repuesto × 9

## Robot cortacésped (vista superior)



## Robot cortacésped (vista inferior)

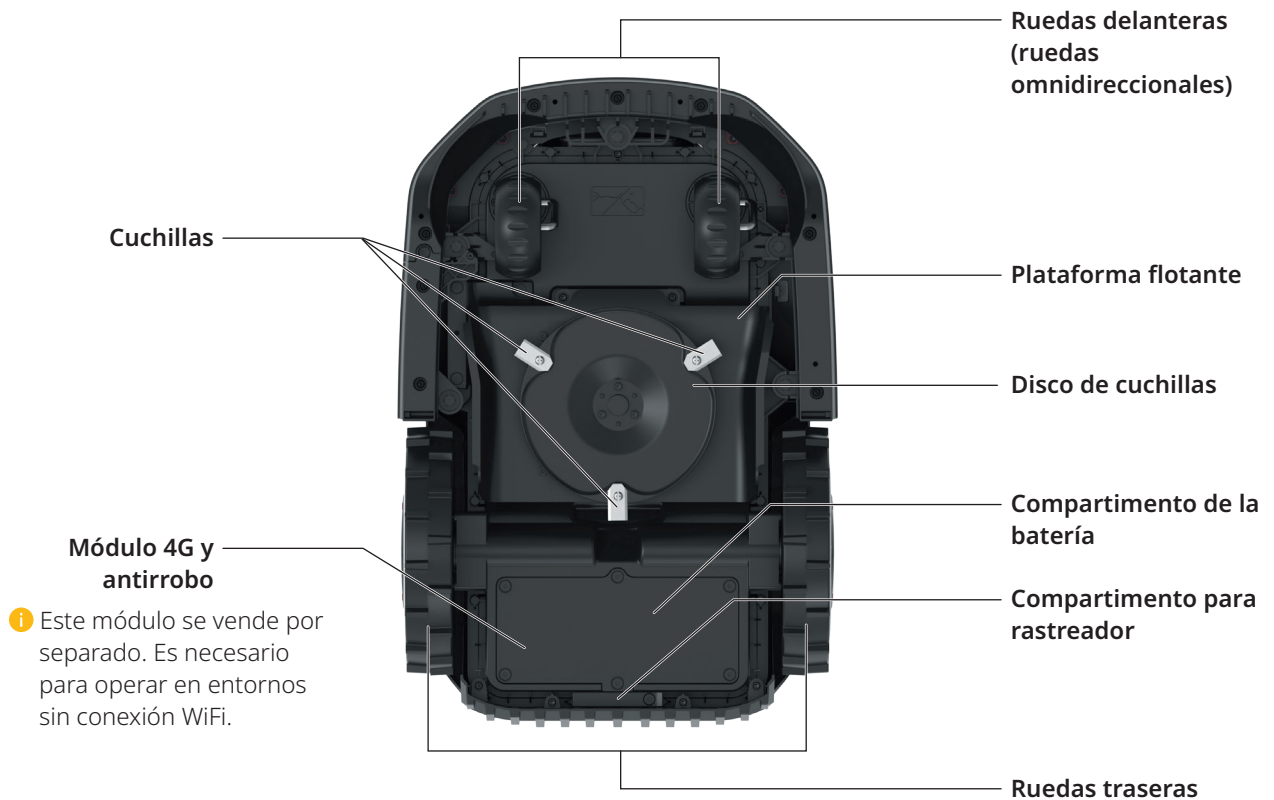

# Interfaz de usuario



ES-LA

Ícono y pantalla	Descripción
	<b>Nivel de carga de la batería</b>
	<b>4G</b> <ul style="list-style-type: none"> <li>Encendido: 4G disponible</li> <li>Apagado: No hay señal/El módulo 4G y antirrobo no está instalado</li> <li>Luz intermitente: Error en el módulo 4G y antirrobo</li> </ul>
	<b>WiFi</b> <ul style="list-style-type: none"> <li>Encendido: Conectado</li> <li>Apagado: Sin señal/No conectado</li> <li>Luz intermitente: Esperando conexión WiFi</li> <li>Luz intermitente rápida: Conectando</li> </ul>
	<b>Bluetooth</b> <ul style="list-style-type: none"> <li>Encendido: Conectado</li> <li>Apagado: Desconectado</li> </ul>
	<b>Bloqueo</b> <ul style="list-style-type: none"> <li>Encendido: Cortacésped bloqueado</li> <li>Apagado: Cortacésped desbloqueado</li> <li>Luz pulsante suave: Ingresando código PIN</li> </ul>



**STOP**  
Cortacésped detenido.



**OTA**  
Actualización inalámbrica (OTA).

Ícono y pantalla	Descripción
------------------	-------------

## Código de error

Un código como este indica un error en el cortacésped. Puede consultar el artículo "Error" en <https://garden-support.roborock.com> o la sección correspondiente de la aplicación Roborock para encontrar soluciones.

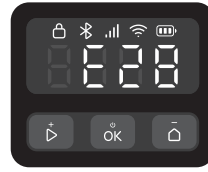

## Encendido/Apagado

Los segmentos exteriores rotan en sentido horario en un ciclo continuo.



## Carga

La pantalla mostrará el nivel de carga de la batería en dígitos.

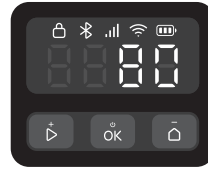

## Corte/Mapeo/Regreso

Los cuatro dígitos forman un patrón, como se muestra en el diagrama. Cada segmento del patrón se ilumina en secuencia. Una vez que el patrón completo haya aparecido, se repite la secuencia.

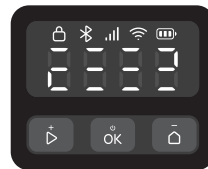

## INCLINACIÓN

Cortacésped inclinado.

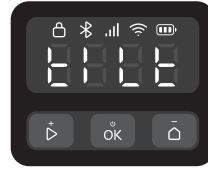







## LEVANTE

Cortacésped levantado.





# Control

Control	Descripción
Encender/Apagar	Mantenga presionado  durante 3 segundos.
Comenzar a cortar	Presione  y, luego, confirme con .
Detener el cortacésped	Presione .
Enviar el cortacésped de vuelta a la estación de carga	Presione  y, luego, confirme con .

Control	Descripción
Bloquear el cortacésped	Mantenga presionado  durante 5 segundos.
Desbloquear el cortacésped	Presione cualquier botón, luego ingrese el código PIN.
Emparejar el cortacésped	Mantenga presionados  y  simultáneamente durante 3 segundos.
Restablecer la configuración de fábrica	Mantenga presionados  ,  y  simultáneamente durante 10 segundos y, luego, ingrese el código PIN.
Reiniciar el cortacésped	Mantenga presionado  durante 10 segundos.







## Cómo ingresar el código PIN

Ingrese el código PIN para desbloquear el cortacésped antes de utilizarlo. El código predeterminado es 0000. Puede cambiarlo por medio de la aplicación. Presione  o  para aumentar o disminuir el número, y presione  para confirmar cada dígito.

**Nota:** Guarde el código PIN en un lugar seguro y no lo revele a otras personas.



## Indicadores en la estación de carga y la estación de referencia RTK

Posición del indicador	Estado del indicador	Descripción
Estación de carga		Luz verde fija Cortacésped sin carga.
		Luz verde pulsante suave El cortacésped se está cargando.
		Luz roja fija Error en la estación de carga.
	/ Apagado	Apagado <ul style="list-style-type: none"> <li>Cortacésped totalmente cargado.</li> <li>Fallo del circuito.</li> </ul>
Estación de referencia RTK		Luz verde fija Señal RTK fuerte.
		Luz naranja pulsante Señal RTK baja.
		Luz naranja intermitente rápida Buscando señal.
		Luz roja pulsante rápidamente Se produjo un error.

ES-LA

## Sensores

Sensor	Descripción
Cámara binocular	Detecta su entorno, realiza diferentes acciones en respuesta a diversos objetos que se encuentran delante y ejecuta algoritmos de fusión con otros sensores.
Antena GNSS	Utiliza GNSS para un posicionamiento preciso, de manera que el cortacésped puede determinar su ubicación con exactitud.

## Cómo funciona

Su robot cortacésped puede alternar automáticamente entre cortar el césped y cargarse. No necesita un cable perimetral para definir su zona de trabajo, gracias a su sistema de posicionamiento RTK con precisión centimétrica y a su mapeo inteligente mediante una cámara binocular. Gracias a un algoritmo de fusión multisensor, el cortacésped se mueve de manera inteligente por las esquinas y evita los obstáculos.

## Acoplamiento automático

El cortacésped vuelve automáticamente a la estación de carga cuando se queda sin batería. Después de cargarse un rato, el cortacésped reanudará el corte.

## Corte durante todo el día

Gracias a la luz de relleno de la cámara, el cortacésped puede funcionar por la noche. También se puede configurar el cortacésped para que funcione en modo seguro para la vida silvestre mediante la aplicación.

## Programa

Se puede configurar el programa de corte en la aplicación y el cortacésped funcionará automáticamente de acuerdo con ello.

## Altura de corte

Antes de empezar a cortar el césped, compruebe que la altura del césped no supere la altura habitual de mantenimiento. El cortacésped dispone de varias alturas de corte ajustables. Si desea reducir drásticamente la altura del césped, le recomendamos hacerlo paso a paso.

## Ruta planificada

El cortacésped sigue una ruta paralela generada por un algoritmo de planificación de rutas, lo que garantiza una mayor eficiencia y permite que los usuarios tengan más tiempo para disfrutar de su jardín.

## Evasión inteligente de obstáculos

Con su cámara binocular, el cortacésped puede detectar e identificar varios tipos de objetos, ejecutar diferentes rutas en consecuencia y equilibrar la seguridad y la cobertura de corte.

## Sensor de lluvia y retraso por lluvia

El cortacésped tiene clasificación IPX6 de resistencia al agua y está diseñado para uso en exteriores. Sin embargo, si corta el césped cuando está mojado, es probable que no obtenga los mejores resultados. El cortacésped está equipado con un sensor que detecta la lluvia y le indica al cortacésped que deje de cortar y regrese a su estación de carga. Luego, vuelve a iniciar el corte después del tiempo de retraso por lluvia (180 minutos de forma predeterminada). Se puede modificar la configuración del tiempo de retraso por lluvia mediante la aplicación.

## Plataforma flotante

La plataforma flotante del cortacésped le permite adaptarse dinámicamente a los cambios del terreno, lo que garantiza un corte más uniforme en superficies irregulares.

## No es necesario recoger los restos de césped

No es necesario pasar el rastrillo ni recoger los restos cortos que quedan, ya que actúan como fertilizante natural para el césped.

## Módulo PreciEdge

**i** Este módulo se vende por separado.

Gracias a su innovador diseño de doble cuchilla, el cortacésped puede cortar cerca de las paredes, lo que reduce el trabajo manual de recortar los bordes.

## Antirrobo

El cortacésped dispone de una alarma incorporada de tono agudo. También incluye un compartimento para rastreador, donde se puede instalar un rastreador (se vende por separado). Además, puede adquirir un módulo 4G y antirrobo.

# Preparación e instalación

## Preparar la aplicación

### 1 Descargar la aplicación

Escanee el código QR para instalar la aplicación Roborock.



### 2 Preparar el teléfono móvil

Antes de proceder, asegúrese de que el Bluetooth de su teléfono esté encendido, lo cual es fundamental para encontrar y vincular el cortacésped durante el proceso de configuración.

### 3 Conectar el cortacésped

1. Mantenga presionado **OK** durante 3 segundos para encender el cortacésped e ingrese el código PIN. El código predeterminado es 0000.
2. Abra la aplicación Roborock.
3. Escanee el código QR del cortacésped mediante la aplicación o mantenga presionados los botones **▶** y **⏏** simultáneamente durante 3 segundos para conectarse.

#### Notas:

- Recomendamos conectarse a una red WiFi de 2.4 GHz.
- Compruebe que el cortacésped esté dentro del alcance de la conexión Bluetooth (6 m/19.69 ft).

## Preparar el césped

Antes de usar el cortacésped, corte el césped a la altura habitual de mantenimiento. Retire cualquier residuo, juguete, cable, piedra u otros obstáculos. Asegúrese de que los niños y las mascotas no se encuentren en el jardín.

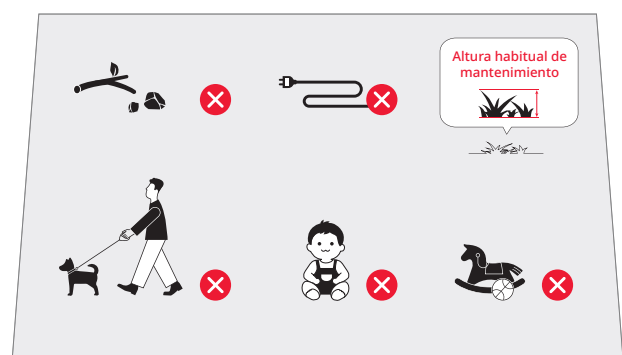

# Instalar la estación de carga

## Encontrar una ubicación adecuada

Es importante elegir un lugar adecuado para la estación de carga a fin de garantizar un acoplamiento eficaz del cortacésped. Consulte la siguiente guía:

1. La estación de carga debe colocarse sobre una superficie plana en una zona abierta y cerca del cargador de batería (a menos de 10 m/32.81 ft).

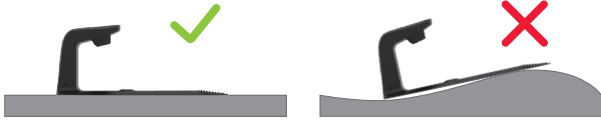

2. Recomendamos colocar la estación en un lugar donde la señal WiFi sea fuerte.



3. No debe haber obstáculos y el césped debe tener una altura inferior a 8 cm (3.15 in) en un radio de 2 m (6.56 ft) alrededor de la estación de carga.

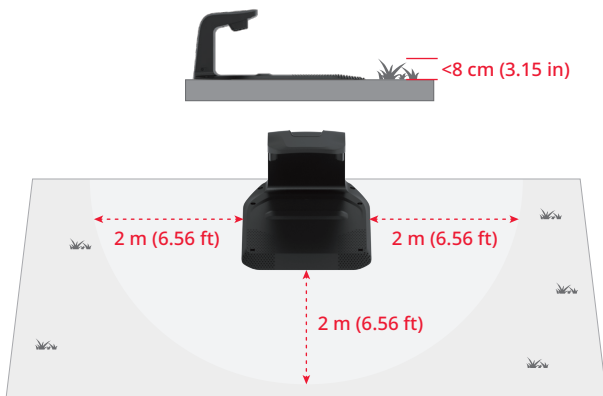

4. Los marcadores de acoplamiento de la torre de carga deben estar visibles y legibles.

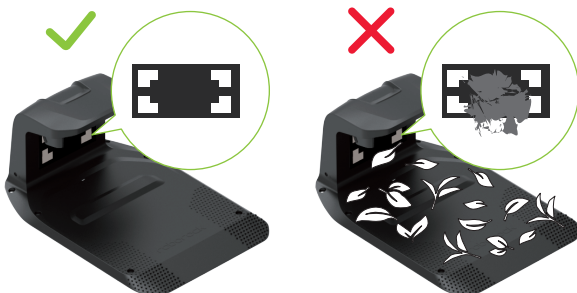

## Instalar la estación de carga

1. Introduzca la torre de carga en la placa base de carga. Ajuste los tornillos en ambos lados de la torre de carga, tal y como se muestra en la imagen siguiente.

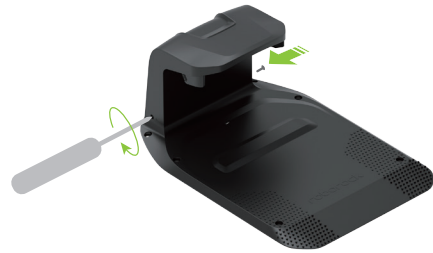

2. Fije la placa base de carga al suelo utilizando los tornillos y la llave hexagonal suministrados.

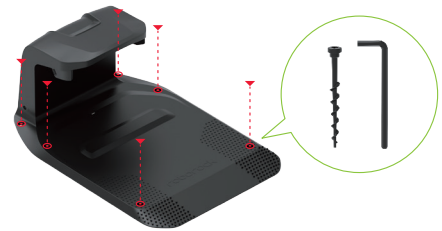

3. Utilice el cable de extensión para conectar la estación de carga al cargador de batería. Debe alinear el conector de 2 clavijas, insertarlo por completo y ajustar el anillo de bloqueo para finalizar la conexión.
4. Conecte el cargador de batería en el tomacorriente.

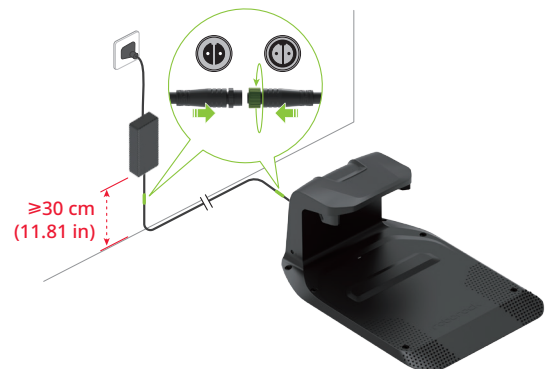

### Notas:

- Si necesita desconectar el cable de extensión, afloje primero el anillo de bloqueo y, a continuación, retire el conector.
- Asegúrese de que el cargador de batería se encuentre al menos a 30 cm (11.81 in) del suelo para evitar daños causados por agua o humedad.
- Enchufe el dispositivo en un tomacorriente interior o un tomacorriente exterior resistente al agua.

5. Si la configuración es correcta, el indicador de la estación de carga se iluminará en verde.



# Instalar la estación de referencia RTK

## Encontrar una ubicación adecuada

La estación de referencia RTK proporciona señales de posicionamiento de alta precisión al cortacésped. Para garantizar una recepción estable de la señal, coloque la estación de referencia RTK en una zona abierta, a una distancia mínima de 2 m (6.56 ft) de paredes o vallas.

ES-LA



- ⚠ Fije todos los componentes de la estación de referencia RTK en caso de tormentas o fuertes vientos.

## Instalar la estación de referencia RTK

- ⚠ La estaca triangular puede causar lesiones. Manéjela con cuidado.

1. Ensamble los dos postes de montaje.
2. Ajuste la estaca triangular como se indica en la imagen.
3. Fije el poste de montaje sobre la estaca triangular hasta que quede bien apretado.
4. Inserte firmemente el poste de montaje en un terreno nivelado, asegurándose de que permanezca en posición vertical.

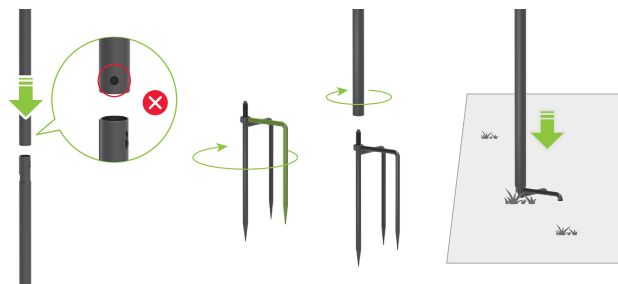

5. Inserte la antena GNSS en el poste de montaje y fíjela con un tornillo.



6. Use el cable de extensión RTK para conectar la antena GNSS a la estación de carga como se indica en la imagen.

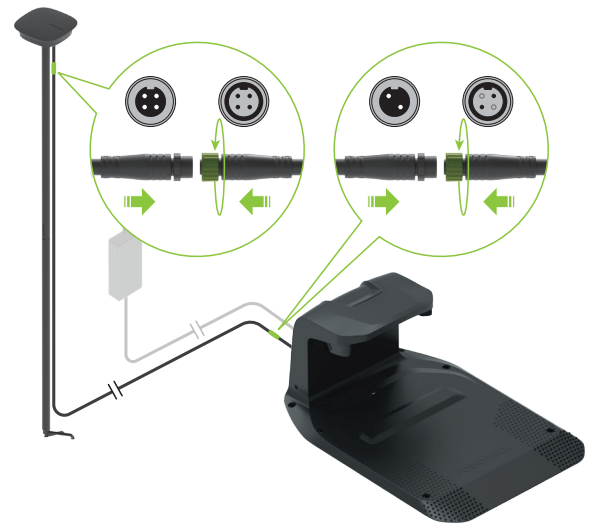

**Nota:** Si desea desconectar el cable de extensión, afloje primero el anillo de bloqueo y, a continuación, retire el conector.

7. Si funciona correctamente, el indicador de la estación de referencia RTK estará iluminado con luz verde fija.

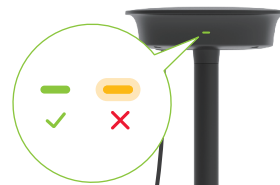

8. Utilice las abrazaderas para cables proporcionadas para sujetar el cable de extensión al poste de montaje y fíjelo al suelo con las estacas. Asegúrese de que las estacas estén firmemente clavadas en el suelo.



- ⚠ Para mantener una recepción adecuada del satélite, no mueva la estación de referencia RTK mientras el cortacésped está funcionando, y no coloque ningún objeto que cubra la antena ni esté encima de ella.

## Cargar el cortacésped por primera vez

Para garantizar un rendimiento óptimo de la batería, recomendamos cargar completamente el cortacésped antes de utilizarlo por primera vez. Coloque el cortacésped en la estación de carga y compruebe que los contactos de carga tanto del cortacésped como de la estación estén bien alineados. Si la conexión se hace correctamente, el indicador de la estación mostrará una luz pulsante verde.



## Hacer un mapa de la zona de trabajo

⚠ Siga el cortacésped durante el proceso de mapeo. Siempre debe mantener un equilibrio adecuado y una postura segura, sobre todo en pendientes. Camine, no corra, cuando utilice el cortacésped.

1. Compruebe que el cortacésped esté encendido y que el WiFi y el Bluetooth estén conectados.
2. Antes de iniciar el proceso de mapeo, asegúrese de haber revisado cuidadosamente la zona del césped y de haber definido con claridad la zona de trabajo. Una vez definida la zona, siga las instrucciones de mapeo incluidas en la aplicación.
3. De esta manera, el cortacésped recorrerá el perímetro del área designada y registrará el mapa.

## Corte del césped

⚠ Asegúrese siempre de que su cortacésped opere dentro del área de trabajo mapeada.

### Comenzar a cortar

Presione y confirme con para empezar a cortar el césped. También puede empezar a cortar el césped mediante la aplicación.

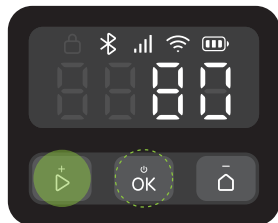

### Pausar

Presione para pausar el cortacésped o hágalo mediante la aplicación.

**Nota:** El botón anula todos los demás comandos. Si presiona en el cortacésped, solo puede reanudar el corte presionando y confirmando con en el panel de control.

### Reanudar el corte

Presione y luego confirme con en el panel de control o utilice la aplicación para reanudar el corte.

En las siguientes situaciones, el cortacésped solo se puede reanudar si presiona y, luego, confirma con .



- El cortacésped se detuvo al presionar .
- Se levantó o inclinó el cortacésped.

## Regresar a la estación de carga

Para enviar el cortacésped de vuelta a la estación de carga, presione y confirme con o hágalo mediante la aplicación.

**Nota:** Para mantener un césped sano, no recomendamos cortar el césped si los aspersores están encendidos.

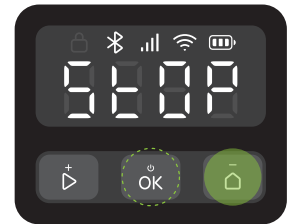

ES-LA

## Mantenimiento

⚠ Siempre debe utilizar calzado cerrado y pantalones largos durante las tareas de mantenimiento. El uso de sandalias y andar con los pies descalzos queda estrictamente prohibido.

Para mantener un rendimiento satisfactorio de corte y prolongar la vida útil del cortacésped, el cortacésped debe someterse semanalmente a inspecciones y mantenimiento.

## Limpieza

- ⚠ No utilice gasolina, alcohol ni otros disolventes corrosivos para limpiar ninguna parte del producto.
- ⚠ Evite enjuagar la parte inferior con una hidrolavadora que tenga una presión superior a 12.0 MPa.

Limpie el cortacésped con frecuencia (según sea necesario) para eliminar la suciedad y los restos de césped de las ruedas, las cámaras y los discos.

Antes de limpiar, compruebe lo siguiente:

- Que el cortacésped esté apagado.
- Que los tornillos de la tapa del compartimento estén bien apretados para sellar el cortacésped.

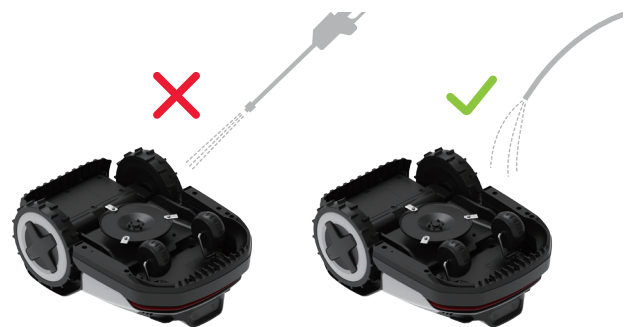

### Parte superior

Elimine la suciedad acumulada con una manguera, un paño o un cepillo.

## Cámara binocular

Revise y limpie con frecuencia la lente de la cámara con un paño suave y seco. Una lente limpia es esencial para una visión y un rendimiento óptimos.

## Contactos de carga

Limpie los contactos de carga del cortacésped con un paño suave.



**Nota:** Compruebe que los contactos estén completamente secos antes de volver a encender el cortacésped.

## Sección inferior

⚠ Utilice guantes de trabajo para protegerse.

Voltee suavemente el cortacésped sobre una superficie blanda. Retire los residuos y los restos de césped con cepillos o una manguera de agua. Limpie a fondo el disco y el chasis. Gire el disco y las cuchillas para comprobar que funcionan correctamente. Retire cualquier residuo para evitar dañar el disco de cuchillas.



**Nota:** Tenga cuidado de no tocar las cuchillas con las manos.

## Ruedas

Elimine el barro y los restos de césped con cepillos y una manguera de agua para garantizar que el cortacésped mantenga una buena tracción.

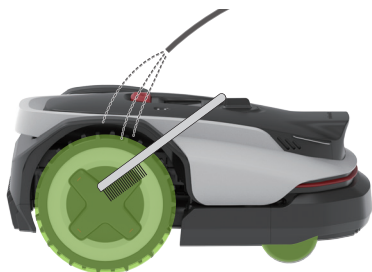

## Estación de carga

⚠ Desenchufe la estación de carga del tomacorriente antes de limpiarla.

Limpie los contactos de carga y la suciedad sobre los marcadores de acoplamiento con un paño. Después, limpie la placa base de carga con una manguera.



**Nota:** Compruebe que los contactos estén completamente secos antes de volver a encender el cortacésped.

## Reemplazo

### Cuchillas

⚠ Tenga cuidado al reemplazar las cuchillas; use guantes en todo momento.

⚠ Asegúrese de reemplazar todas las cuchillas y todos los tornillos. Nunca reutilice los tornillos, ya que la cuchilla podría desprenderse, lo que provocará lesiones graves.

1. Apague el cortacésped.
2. Voltee suavemente el cortacésped sobre una superficie blanda.



3. Afloje los tornillos y retire las cuchillas viejas con cuidado. Tenga cuidado con los bordes afilados.

4. Apriete las cuchillas nuevas con destornilladores manuales.

⚠ Nunca utilice un destornillador eléctrico para retirar o instalar la cuchilla.

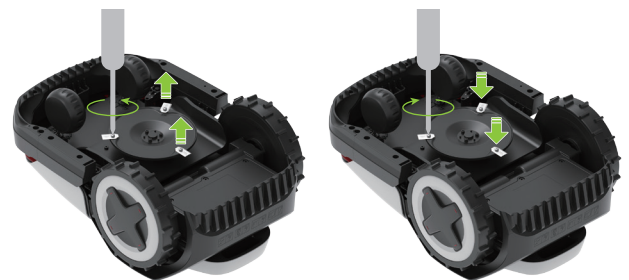

5. Compruebe que las cuchillas estén bien apretadas y que giren libremente.

- Si las cuchillas no giran libremente, afloje los tornillos, ajuste el ángulo de las cuchillas y vuelva a apretar los tornillos. Compruebe que las cuchillas giren libremente antes de utilizarlas.

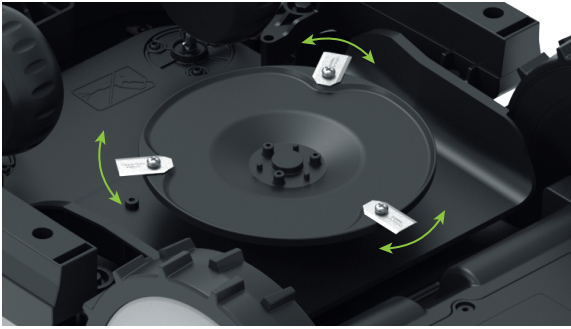

**Nota:** Recomendamos cambiar las cuchillas cada 1-2 meses después de la instalación.

## Batería

Recomendamos reemplazar la batería del cortacésped cada dos años. No reemplace la batería por su cuenta. Póngase en contacto con nuestro equipo de posventa o con su distribuidor para obtener ayuda.

## Almacenamiento a largo plazo

Si el cortacésped no se utiliza durante un periodo prolongado (por ejemplo, durante el invierno, cuando el césped se encuentra en estado latente, o por otros motivos), realice estos pasos:

### Cortacésped

- Cargue el cortacésped al 50-70 % antes de guardarlo durante un periodo prolongado. Recárguelo después de 12 meses si sigue almacenado y, a partir de entonces, una vez al año.
- Apague el cortacésped.
- Límpielo a fondo.

### Estación

- Desenchufe el cargador de batería del tomacorriente.
- Desconecte los cables de extensión de la estación.
- Desconecte la torre de carga de la placa base de carga y guárdela en un lugar interior seco y bien ventilado.



**Nota:** Recomendamos mantener la placa base de carga en su posición original. Si se la mueve, se debe volver a mapear la zona de trabajo.

## Reiniciar después de un almacenamiento prolongado

Cuando llegue el momento de volver a poner en marcha el cortacésped después de un almacenamiento prolongado, realice los siguientes pasos:

- Compruebe que la estación de carga y sus accesorios estén limpios y no estén oxidados. Si se detecta algún signo de oxidación, póngase en contacto con un distribuidor de Roborock o con el servicio posventa.
- Consulte "Preparación e instalación > Instalar la estación de carga" para instalar la torre de carga y conectar el cargador de batería.
- Encienda el cortacésped y compruebe si se ha conectado correctamente a la aplicación.

ES-LA

## Solución de problemas

Si tiene algún problema al utilizar su cortacésped, consulte las preguntas frecuentes o los artículos sobre errores en <https://garden-support.roborock.com> o en la sección correspondiente de la aplicación Roborock.

# Datos técnicos

Información básica	Nombre	Q110H
	Modelo	RRTR1BUT
	Área de corte recomendada	1/4 de acre
	Peso neto (batería incluida)	12.3 kg (27.12 lb)
Parámetro	Ancho de corte	22 cm (8.66 in)
	Altura de corte	40-80 mm (1.57-3.15 in)
	Velocidad del motor de accionamiento	0.4 m/s (1.31 ft/s) (diario) 0.6 m/s (1.97 ft/s) (eficiente)
	Velocidad del motor de la cuchilla	2600/min
Emisiones de ruido	Nivel de potencia acústica medido, LWA	59 dB (A)
	Incertidumbre de potencia acústica, KWA	3 dB (A)
	Nivel de presión acústica, LpA	51 dB (A)
	Incertidumbre de presión acústica, KpA	3 dB (A)
Condiciones operativas	Temperatura	Temperatura de trabajo: 0-45 °C (32-113 °F); se recomienda 10-35 °C (50-95 °F) Temperatura de almacenamiento: -20-55 °C (-4-131 °F); se recomienda 10-35 °C (50-95 °F)
	Clasificación IP	Chasis del cortacésped y estación de carga: IPX6 Estación de referencia RTK: IPX5 Cargador de batería: IP67
Batería	Tipo de batería	Batería de iones de litio
	Tensión nominal	21.6 V <sup>---</sup>
	Capacidad nominal	4.6 Ah
	Corriente de carga de la batería	3 A máx.
	Temperatura	Temperatura de carga: 4-45 °C (39.2-113 °F); se recomienda 10-35 °C (50-95 °F) Temperatura de almacenamiento: -20-55 °C (-4-131 °F); se recomienda 10-35 °C (50-95 °F)
Estación de carga	Tensión de entrada	32 V <sup>---</sup>
	Corriente de entrada	2.82 A
	Tensión de salida	32 V <sup>---</sup> /5.2 V <sup>---</sup>
	Corriente de salida	2.5 A/1 A
Cargador de batería	Modelo	TZAL02
	Tensión de entrada	100-240 V~
	Tensión de salida	32 V <sup>---</sup>
	Corriente de salida	2.82 A
Estación de referencia RTK	Modelo	MBS00RR
	Tensión de entrada	5.2 V <sup>---</sup>
	Corriente de entrada	1 A

# Información sobre protección ambiental

## Extracción de la batería

\* La siguiente información es aplicable solo al desechar la máquina y no debe seguirse para las operaciones cotidianas.

Las sustancias químicas contenidas en la batería de iones de litio incorporada en este producto pueden causar contaminación ambiental. Retire la batería antes de desechar este producto y entréguela a un centro de reciclado de baterías profesional para su eliminación centralizada.

### Cómo retirar la batería:

1. Voltee suavemente el cortacésped sobre una superficie blanda.
2. Afloje los tornillos de la tapa del compartimento de la batería.
3. Retire la tapa del compartimento de la batería.
4. Desconecte los dos cables conectados a la batería anterior y retírela del compartimento.

### Notas:

- Antes de retirar la batería, asegúrese de que esté completamente agotada y de que la máquina esté desconectada de la estación de carga.
- Los tornillos de la tapa del compartimento de la batería son cautivos y están fijados a la tapa. No intente quitarlos por completo, tan solo aflójelos hasta que la tapa pueda separarse.
- Retire la batería completa. Trate de no dañar la carcasa de la batería para evitar cortocircuitos o la fuga de sustancias peligrosas.
- En caso de contacto accidental con el líquido de batería, lave a fondo con agua y busque atención médica de inmediato.

ES-LA

## Declaración de la FCC/IC

Información de cumplimiento	
Nombre del producto	Robot cortacésped y accesorios
Modelo de producto	Modelo de robot cortacésped: RRTR1BUT Modelo de estación de referencia RTK: MBS00RR Modelo de estación de carga: MHB00RR Modelo de cargador de batería: TZAL02
Declaración de cumplimiento	Este dispositivo cumple con la Parte 15 de los Reglamentos de la FCC. Su operación está sujeta a las siguientes dos condiciones: (1) este dispositivo no puede provocar interferencias nocivas, y (2) este dispositivo debe aceptar cualquier interferencia recibida, incluidas interferencias que puedan hacerlo funcionar de forma no deseada. Este dispositivo contiene transmisores/receptores exentos de licencia que cumplen con las especificaciones para normas de radio (RSS) exentas de licencia del Ministerio de Innovación, Ciencia y Desarrollo Económico de Canadá. Su operación está sujeta a las siguientes dos condiciones: (1) Este dispositivo no puede provocar interferencia. (2) Este dispositivo debe aceptar cualquier interferencia, incluidas interferencias que puedan hacerlo funcionar de forma no deseada.
Para correspondencia con la parte responsable en los EE. UU.	
Compañía	Roborock Technology Co.
Dirección	ROOM 1227, 12TH FLOOR, 1000 N. WEST STREET, WILMINGTON, DE 19801
Correo electrónico	support-us@garden.roborock.com

## **Robotic Lawn Mower**

Product Model: RRTR1BUT

Manufacturer: Suzhou ShiRuizhuo Technology Co., Ltd.

Address of Manufacturer: Room 508, Building C, No.112 GLP I-Park, Sutong Road,  
Suzhou Industrial Park District, Suzhou City, Jiangsu Province, P.R. China

For more product information, visit our website: [garden.roborock.com](http://garden.roborock.com)

For after-sales support, email our after-sales service team:

North America Support: [support-us@garden.roborock.com](mailto:support-us@garden.roborock.com)

