

Tradução do manual original.

Este é um manual multilingue preparado tendo o inglês como idioma de base. Em caso de quaisquer discrepâncias entre a versão em inglês e as outras versões, a versão em inglês deverá prevalecer.

As imagens são apenas para ilustração e poderão não representar exatamente o produto.

Português

RockMow Z120 LiDAR

Manual de Utilizador de Cortador de Relva Robótico

Leia este manual de utilizador cuidadosamente antes de utilizar este produto e guarde-o adequadamente para referência futura.

Índice

- 151** Visão geral do produto
- 155** Preparação e instalação
- 157** Pronto para cortar
- 157** Manutenção
- 159** Armazenamento a longo prazo
- 160** Resolução de problemas
- 160** Segurança laser
- 161** Dados técnicos
- 162** Declaração de Conformidade UE

Visão geral do produto

- ⚠ O cortador vem com lâminas pré-instaladas na parte inferior. Utilize sempre luvas de proteção quando elevar o cortador e certifique-se de que o lado da lâmina fica virado para fora.
- ⚠ Para evitar entalamento, mantenha as mãos afastadas de quaisquer espaços no cortador de relva enquanto o movimenta.



Cortador de relva

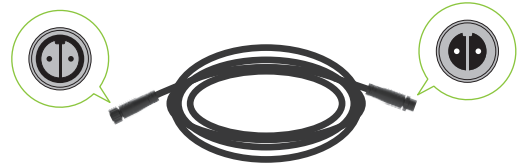

Cabo de extensão para carregador da bateria

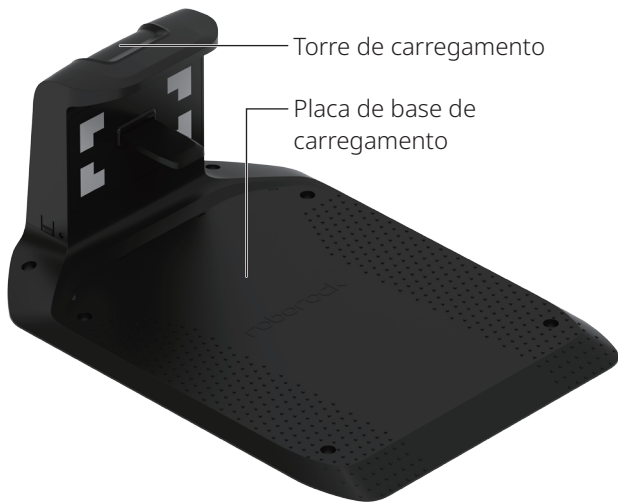

Estação de carregamento



Chave sextavada

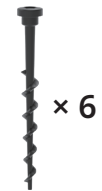

Parafusos para a estação de carregamento



Kit de lâmina suplente



Carregador da bateria



Pano sem pelos

Cortador de relva robótico (Vista superior)

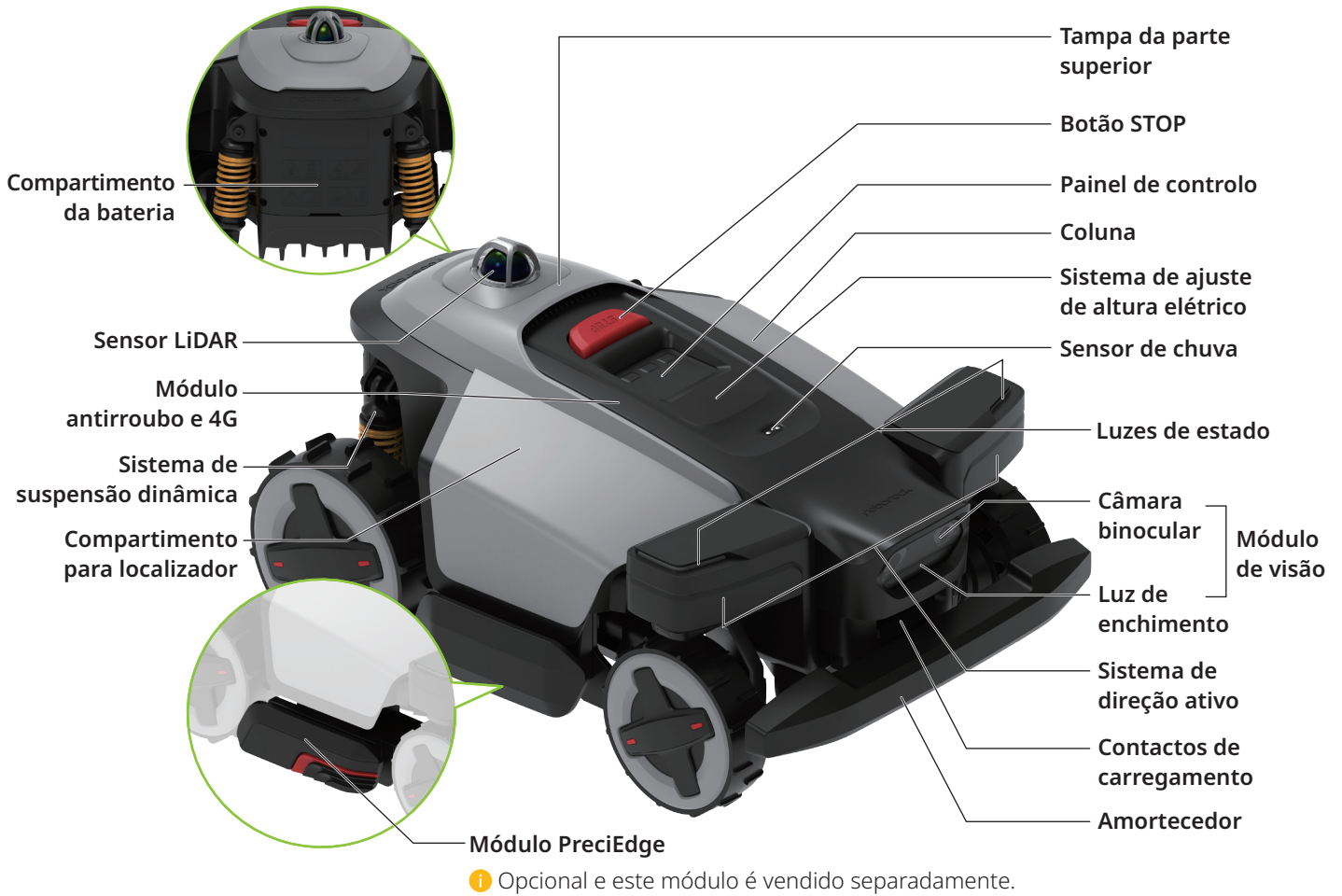

Cortador de relva robótico (Vista inferior)

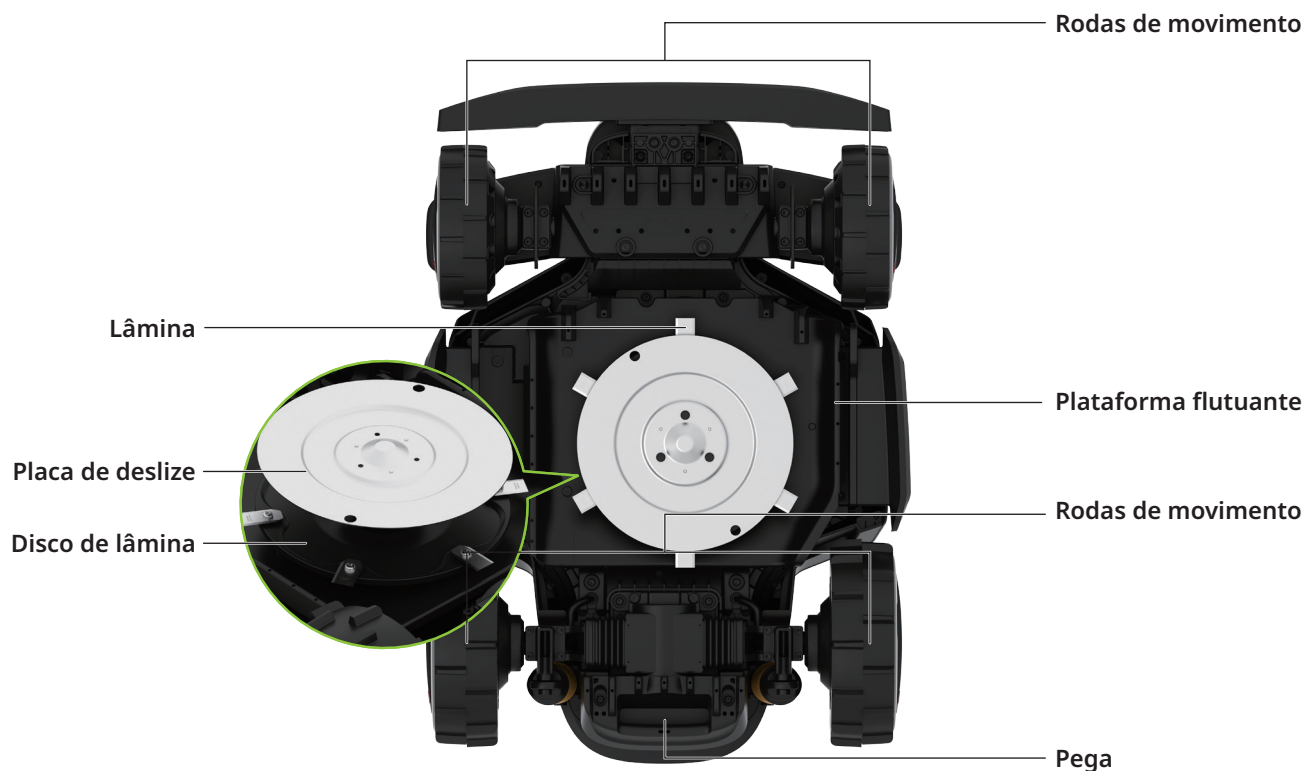

Interface do utilizador



Ícone e visor	Descrição
	Nível da bateria
	4G <ul style="list-style-type: none"> • On: 4G disponível • Off: Sem sinal • A piscar: erro do módulo antirroubo e 4G
	WiFi <ul style="list-style-type: none"> • On: ligado • Off: Sem sinal/não conectado • A piscar: a aguardar por ligação WiFi • A piscar rapidamente: a estabelecer ligação
	Bluetooth <ul style="list-style-type: none"> • On: ligado • Off: Desligado
	Bloqueio <ul style="list-style-type: none"> • On: Cortador de relva bloqueado/Bloqueio infantil ativado • Off: Cortador de relva desbloqueado/Bloqueio infantil desativado • Pulsante: inserir código PIN



STOP
Cortador de relva parado.

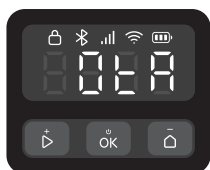

OTA
Atualização Over-the-air (OTA).

Ícone e visor	Descrição
---------------	-----------

Código de erro

Um código como este indica que o cortador de relva encontrou um erro. Pode consultar o artigo «Erro» em <https://garden-support.roborock.com> ou a secção na app Roborock para obter soluções.



Ligar/desligar

Os segmentos exteriores rodam no sentido dos ponteiros do relógio em ciclo contínuo.



A carregar

O visor irá exibir o nível da bateria em dígitos.



Cortar relva/Mapeamento/Regresso

Os quatro dígitos formam um padrão conforme indicado no diagrama. Cada segmento do padrão acende-se em sequência. Assim que o padrão completo for exibido, a sequência repete-se.

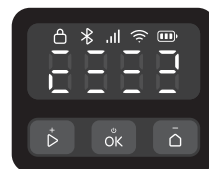

INCLINAR

Cortador de relva inclinado.



ELEVAR

Cortador de relva elevado.

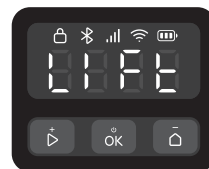

Controlo

Controlo	Descrição
----------	-----------

Ligar/desligar Mantenha premido durante 3 segundos.

Começar a cortar relva Prima e depois confirme com .

Parar o cortador de relva Prima .

Enviar o cortador de relva de volta à estação de carregamento Prima e depois confirme com .

Controlo	Descrição
Ativar o bloqueio infantil	Mantenha premido durante 5 segundos.
Desbloquear o cortador de relva/Desativar o bloqueio infantil	Prima qualquer botão e depois introduza o código PIN.
Emparelhar o cortador de relva	Mantenha premido e simultaneamente durante 3 segundos.
Repor as configurações de fábrica	Mantenha premido , e simultaneamente durante 10 segundos e depois introduza o código PIN.
Reiniciar o cortador de relva	Mantenha premido durante 10 segundos.

Como introduzir o código PIN

Introduza o código PIN para desbloquear o cortador de relva antes de o utilizar. O código padrão é 0000, pode alterar o código através da app. Prima ou para aumentar ou diminuir o número e prima para confirmar cada dígito.

Nota: guarde o código PIN num local seguro e não o divulgue a outras pessoas.



Indicador na estação de carregamento

Estado do indicador	Descrição
Verde constante	Cortador de relva descarregado.
Verde pulsante	Cortador de relva a carregar.
Vermelho constante	Erro na estação de carregamento.
/ Off	<ul style="list-style-type: none"> Cortador de relva totalmente carregado. Avaria do circuito.

Luzes de estado

Cor clara	Efeito claro	Descrição
/	Desligado	<ul style="list-style-type: none"> Cortador de relva a carregar. Cortador de relva em standby fora da estação.
Branco	A fluir	Ligar/desligar.
	A pulsar rapidamente	A atualizar OTA.
	A pulsar lentamente	Cortador de relva pausado.
Azul	Constante	<ul style="list-style-type: none"> Mapeamento. Cortar relva. Regressar ao carregamento.
	A pulsar lentamente	A aguardar por ligação.
Vermelho	A pulsar rapidamente	A estabelecer ligação.
	A pulsar rapidamente	Erro.

Sensores

Sensor	Descrição
Câmara binocular	Deteta o que o rodeia, realiza diferentes ações em resposta a vários objetos à frente e executa algoritmos de fusão com outros sensores.
Sensor LiDAR	Utiliza LiDAR para posicionamento preciso, permitindo que o cortador de relva determine com precisão a sua localização.
Módulo GNSS	Utiliza GNSS para posicionamento, permitindo que o utilizador conheça a localização do cortador de relva.

Como funciona

O seu cortador de relva robótico pode alternar automaticamente entre cortar e carregar. Não necessita de um cabo limitador para definir a sua área de trabalho, devido ao sensor LiDAR e mapeamento inteligente com uma câmara binocular. Com um algoritmo de fusão multissensor e um amplo intervalo de deteção, o cortador de relva navega de forma inteligente pelos cantos e evita obstáculos.

Ancoragem automática

O cortador regressa automaticamente à estação de carregamento quando fica com a bateria fraca. Após carregar durante um momento, o cortador de relva irá voltar a cortar.

Corte durante todo o dia

A luz de enchimento da câmara permite que o cortador de relva funcione durante a noite. Pode ainda definir o cortador de relva para ser amigo dos animais selvagens através da app.

Programação

Pode definir a sua programação de corte de relva na app e o cortador de relva irá funcionar automaticamente de acordo com a mesma.

Altura de corte

Antes de começar a cortar relva, certifique-se de que a relva não está mais comprida do que a sua altura de manutenção regular. O cortador de relva dispõe de várias alturas de corte ajustáveis.

Percurso planeado

O cortador de relva segue um percurso paralelo gerado por um algoritmo de percurso, assegurando uma maior eficiência e dando mais tempo aos utilizadores para usufruírem do seu relvado.

Prevenção inteligente de obstáculo

Com a sua câmara binocular e o sensor LiDAR, o cortador de relva pode detetar e identificar vários tipos de objetos, executar diferentes percursos de forma adequada e equilibrar segurança e cobertura de corte de relva.

Adaptação a vários obstáculos e terrenos

O cortador de relva está equipado com um sistema de tração às quatro rodas e um sistema de suspensão dinâmica que melhora a capacidade de subir, melhora o desempenho de atravessamento de obstáculos e proporciona um movimento estável em terrenos irregulares para um desempenho de corte consistente.

Sistema de direção ativo

Com um sistema de direção frontal, o cortador de relva dispõe de capacidade de curva zero para movimento ágil, proporcionando uma cobertura eficiente do relvado (mesmo em inclinação) ao mesmo tempo que reduz danos no relvado.

Sensor de chuva e de Atraso de Chuva

O cortador de relva é resistente à água com classificação IPX6 e concebido para utilização no exterior. No entanto, o corte de relva molhada poderá não proporcionar os melhores resultados. O cortador de relva está equipado com um sensor de chuva que deteta chuva e indica ao cortador de relva que pare de cortar e regresse à sua estação de carregamento. Depois recomeça a cortar relva após o tempo de Atraso de Chuva (180 min por predefinição). Pode alterar a configuração do tempo de Atraso de Chuva através da app.

Plataforma flutuante

A plataforma flutuante do cortador de relva permite que o cortador de relva se adapte de forma dinâmica às mudanças no terreno, assegurando um corte mais nivelado e consistente em superfícies desniveladas.

Não há necessidade de recolher aparas de relva

As aparas curtas deixadas para trás não necessitam de ser recolhidas ou recolhidas, uma vez que servem como fertilizante natural para o seu relvado.

Módulo PreciEdge

i Este módulo tem de ser adquirido separadamente. Com o seu design inovador de lâmina dupla, o cortador de relva pode cortar próximo de paredes, reduzindo o trabalho manual de corte nas extremidades.

Antirroubo

O cortador de relva vem equipado com um alarme sonoro integrado e com um módulo antirroubo e 4G. Inclui ainda um compartimento para localizador onde pode instalar um localizador (vendido separadamente).

Preparação e instalação

Preparar a App

1 Descarregar a App

Leia o código QR para instalar a app Roborock.



2 Preparar o seu telemóvel

Antes de continuar certifique-se de que o Bluetooth do seu telefone está ativado, sendo que isto é essencial para encontrar e ligar-se ao seu cortador de relva durante o processo de configuração.

3 Ligar o cortador de relva

1. Prima e mantenha premido **OK** durante 3 segundos para ligar o cortador de relva e introduza o código PIN. O código padrão é 0000.
2. Abra a app Roborock.
3. Leia o código QR no cortador de relva através da app ou mantenha premidos os botões **▶** e **⏪** simultaneamente durante 3 segundos para conectar.

Notas:

- Recomendamos estabelecer ligação a uma rede WiFi de 2,4 GHz.
- Assegura que o seu cortador de relva está dentro de uma distância de conexão ao Bluetooth (6 m/19,69 pés).

Preparar o relvado

Antes de cortar a relva, corte o seu relvado até à sua altura de manutenção regular. Remova quaisquer resíduos, brinquedos, cabos, pedras ou outros obstáculos. Certifique-se de que as crianças e os animais de estimação são mantidos fora do relvado.

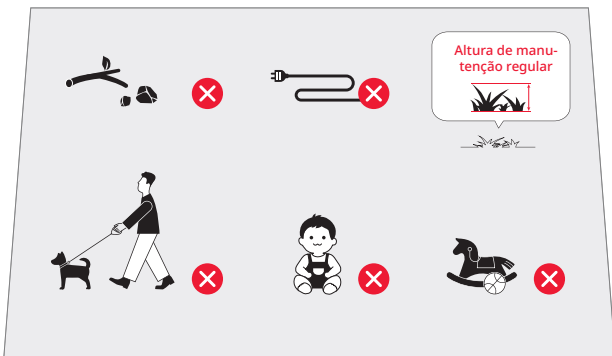

Instalar a estação de carregamento

Encontrar um local adequado

É importante escolher um local adequado para a estação de carregamento de modo a assegurar uma ancoragem eficiente do cortador de relva. Veja o guia abaixo:

1. A estação de carregamento deverá ser colocada numa superfície nivelada numa área aberta e próximo do carregador da bateria (dentro de 10 m/32,81 pés).



2. Recomendamos que coloque a estação onde o sinal WiFi é forte.



3. Com um raio de 2 metros (6,56 pés) em volta da estação de carregamento, não devem existir obstáculos e a relva deverá ter uma altura inferior a 9 cm (3,54 pol).

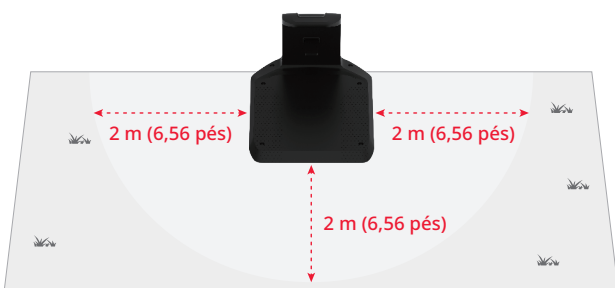

4. Os marcadores de ancoragem na torre de carregamento devem ser visíveis e a placa de base de carregamento devem estar livres de quaisquer objetos ou resíduos.

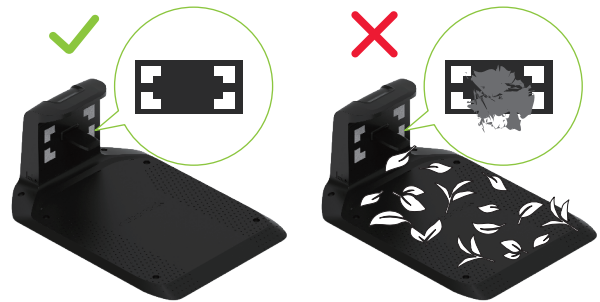

Instalar a estação de carregamento

1. Fixe a placa de base de carregamento ao piso utilizando os parafusos e a chave sextavada fornecidos.

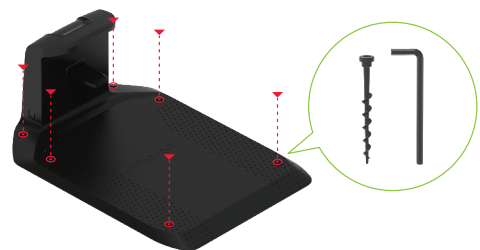

2. Utilize o cabo de extensão para ligar a estação de carregamento ao carregador da bateria. Tem de alinhar o conector de 2 pinos, insira-o na totalidade e aperte o anel de bloqueio para terminar a ligação.
3. Ligue o carregador da bateria à tomada.

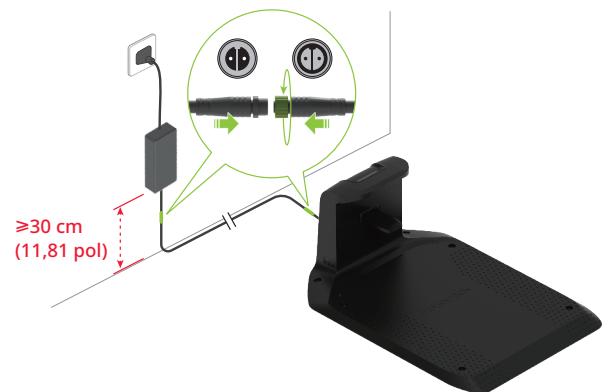

Notas:

- Se for necessário desligar o cabo de extensão, liberte o anel de bloqueio primeiro e depois puxe o conector.
- Certifique-se de que o carregador da bateria está posicionado pelo menos a 30 cm (11,81 pol) do chão para evitar danos devido a água ou humidade.
- Ligue o dispositivo a uma tomada interior ou a uma tomada exterior à prova de água.

4. Se a configuração estiver correta, o indicador na estação de carregamento irá acender a verde.



Carregar o cortador de relva pela primeira vez

Recomendamos que carregue totalmente o cortador de relva antes da primeira utilização de modo a garantir o melhor desempenho da bateria. Coloque o cortador de relva na estação de carregamento e certifique-se de que os contactos de carregamento no cortador de relva e na estação estão adequadamente alinhados. Se a ligação for bem-sucedida, o indicador na estação irá pulsar a verde.



Mapear a área de trabalho

⚠ Siga o cortador de relva durante o processo de mapeamento. Mantenha sempre o equilíbrio adequado e uma posição segura, especialmente em inclinações. Caminhe, não corra, quando utilizar o cortador de relva.

1. Certifique-se de que o cortador de relva está ligado, e o WiFi e o Bluetooth estão ativados.
2. Antes de iniciar o processo de mapeamento, certifique-se de que inspecionou cuidadosamente a área de relvado e definiu claramente a área de trabalho. Assim que a área estiver definida, siga as instruções de mapeamento indicadas na app.
3. O cortador de relva irá mover-se ao longo do limite da área designada e registar o mapa em conformidade.

Pronto para cortar

⚠ Certifique-se sempre de que o seu cortador de relva é operado dentro da área de trabalho mapeada.

Começar a cortar relva

Prima e depois confirme com para começar a cortar relva. Em alternativa, pode começar a cortar relva através da app.



Pausa

Prima para pausar o cortador de relva ou pause-o através da app.

Nota: o botão sobrepõe-se a todos os outros comandos. Se premir no cortador de relva, só pode voltar a cortar relva premindo e depois confirmando com no painel de controlo.

Voltar a cortar relva

Prima e depois confirme com no painel de controlo ou utilize a app para voltar a cortar relva. Nas situações seguintes, o cortador de relva só poderá voltar a cortar relva premindo e depois confirmando com .



- O cortador de relva foi parado premindo .
- O cortador de relva foi inclinado ou levantado.

Voltar para carregar

Pode enviar o cortador de relva de regresso à estação de carregamento premindo e confirmando com ou através da app.

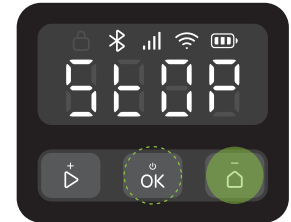

Nota: para manter o seu relvado em bom estado, não recomendamos cortar a relva enquanto os aspersores estiverem ativados.

Manutenção

- ⚠ Utilize sempre calçado fechado e calças compridas durante a manutenção. Sandálias e pés descalços são estritamente proibidos.
- ⚠ Vire sempre o cortador de relva numa superfície macia com cuidado e não arraste o cortador de relva enquanto está virado ao contrário.

Para manter o desempenho de corte de relva satisfatório e alargar a vida útil do seu cortador de relva, o cortador de relva necessita de inspeções e manutenção semanais.

Limpeza

- ⚠ Não utilize gasolina, álcool ou outros solventes corrosivos para limpar quaisquer partes do produto.
- ⚠ Abstenha-se de lavar o cortador de relva com máquina de lavar de alta pressão com uma pressão superior a 12,0 MPa.

Limpe o cortador de relva com regularidade (conforme necessário) para remover sujidade e aparas de relva das rodas, câmaras, discos, sensor LiDAR, etc.

Antes da limpeza, certifique-se de que:

- O cortador de relva está desligado.
- Os parafusos da tampa do compartimento estão bem apertados para vedar o cortador de relva.

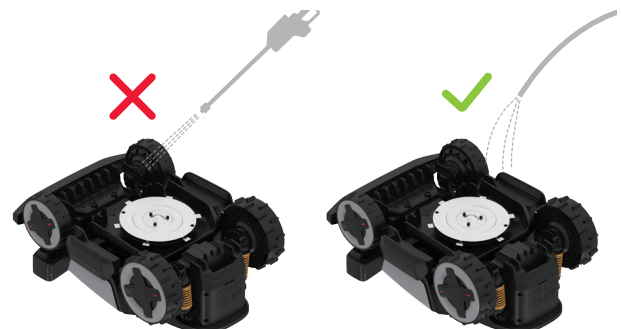

Parte superior

Remova a sujidade acumulada utilizando uma mangueira, um pano ou uma escova no sistema de direção ativo, sistema de suspensão dinâmica e outras partes.

Câmara binocular

Uma lente limpa é essencial para um desempenho e uma visão adequadas. Limpe a lente da câmara com o pano sem pelos fornecido.



Sensor LiDAR

Um sensor LiDAR limpo é essencial para um desempenho e uma visão adequadas. Limpe o sensor da seguinte forma:

1. Remova a tampa da parte superior conforme indicado na imagem.



2. Limpe o sensor LiDAR cuidadosamente com o pano sem pelos fornecido. Se o sensor LiDAR ainda não estiver limpo, humedecça o sensor primeiro e limpe-o novamente.

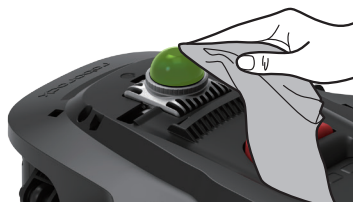

3. Instale a tampa da parte superior de volta no cortador de relva.



Contactos de carregamento

Limpe os contactos de carregamento no cortador de relva com um pano suave.



Nota: Certifique-se de que os contactos secaram na totalidade antes de reiniciar o cortador de relva.

Secção inferior

⚠ Utilize luvas de trabalho para proteção.

Vire cuidadosamente o cortador de relva numa superfície suave. Remova os resíduos e as aparas de relva utilizando escovas ou uma mangueira. Limpe o disco e o chassis adequadamente. Rode o disco e as lâminas de modo a assegurar que funcionam adequadamente. Remova qualquer sujidade para evitar danos no disco da lâmina.

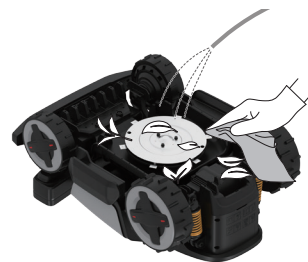

Nota: tenha cuidado para não tocar nas lâminas com as mãos.

Rodas de movimento

Remova lama e aparas de relva utilizando escovas e uma mangueira de água de modo a assegurar que o cortador de relva mantém uma boa tração.

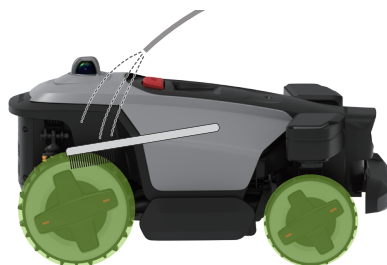

Estação de carregamento

⚠ Desligue a estação de carregamento da tomada antes de a limpar.

Limpe a sujidade no contactos de carregamento e nos marcadores de ancoragem com um pano. E limpe a placa de base de carregamento com uma mangueira.



Nota: certifique-se de que os contactos separam na totalidade antes de reiniciar o cortador de relva.

Substituir

Lâminas

- ⚠ Tenha cuidado ao substituir as lâminas e utilize sempre luvas.
- ⚠ Certifique-se de que todas as lâminas e parafusos são substituídos. Nunca reutilize os parafusos — ao fazê-lo poderá levar ao desprendimento da lâmina e a lesões graves.

1. Desligue o cortador de relva.
2. Vire cuidadosamente o cortador de relva numa superfície suave.



3. Alinhe os orifícios de rosca na placa de deslize com os parafusos de lâmina e depois liberte os parafusos com uma chave de fendas manual e remova as lâminas antigas. Tenha cuidado com as extremidades afiadas.
4. Mantenha os orifícios roscados da placa de deslize com os existentes nas lâminas e no disco da lâmina e depois aperte as novas lâminas com os parafusos novos.

⚠ Nunca utilize uma chave de fendas elétrica para remover ou instalar a lâmina.



5. Certifique-se de que as lâminas estão bem apertadas e conseguem rodar livremente.
6. Se as lâminas não conseguirem rodar livremente, desaperte os parafusos, ajuste o ângulo da lâmina e depois volte a apertar os parafusos. Certifique-se de que as lâminas conseguem rodar livremente antes da utilização.



Nota: Recomendamos que substitua as lâminas a cada 1-2 meses após a instalação.

Bateria

Recomendamos que a bateria do cortador de relva seja substituída a cada dois anos. Não substitua a bateria por conta própria. Contacte a equipa de pós-vendas ou o revendedor para obter ajuda.

Armazenamento a longo prazo

Se o cortador de relva não for utilizado durante um longo período de tempo (por exemplo, durante o inverno quando a relva está dormente ou por outras razões), siga estes passos:

Cortador de relva

1. Carregue o cortador de relva a 50-70% antes de o armazenar a longo prazo.
2. Desligue o cortador de relva.
3. Limpe-o adequadamente.

Nota: Recarregue-o após 12 meses se ainda estiver em armazenamento e depois uma vez por ano.

Estação

1. Desligue o carregador da bateria da tomada.
2. Desconecte os cabos de extensão da estação.
3. Desligue a torre de carregamento da placa de base de carregamento e armazene-a num local interior seco e bem ventilado.

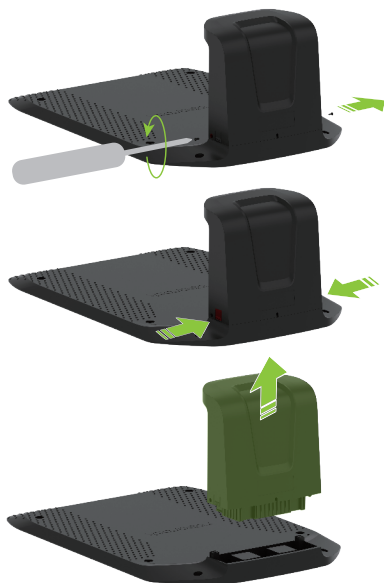

Reiniciar após armazenamento a longo prazo

Para reiniciar o cortador de relva após armazenamento a longo prazo, siga os passos indicados abaixo:

1. Certifique-se de que a estação de carregamento e os respetivos acessórios estão limpos e livres de oxidação. Se forem encontrados quaisquer sinais de oxidação, contacte o seu revendedor ou serviço pós-vendas Roborock.
2. Insira a torre de carregamento na placa de base de carregamento. Aperte os parafusos em ambos os lados da torre de carregamento.
3. Conecte os cabos de extensão, ligue o cortador de relva e verifique se está bem conectado à app.

PT

Resolução de problemas

Se encontrar quaisquer problemas enquanto utiliza o seu cortador de relva, verifique as FAQ ou artigos de erro em <https://garden-support.roborock.com> ou na secção da app Roborock.

Segurança laser

O sensor de distância laser deste produto cumpre com as normas para Produtos Laser Classe 1 em IEC 60825-1:2014 e não irá gerar radiação laser perigosa.

Dados técnicos

Informações básicas	Nome	Z120 LiDAR
	Modelo	RRALOVER
	Área de corte recomendada	2000 m ²
	Peso líquido (Bateria incluída)	Aprox. 21,7 kg (47,84 lbs.)
Parâmetro	Largura de corte	24 cm (9,45 pol)
	Altura de corte	20-70 mm (0,79-2,76 pol)
	Velocidade do motor de acionamento	0,45 m/s (1,48 pé/s) (Diariamente) 0,6 m/s (1,97 pé/s) (Eficiente)
	Velocidade do motor da lâmina	2500/min
Emissões de ruído	Nível de potência de ruído medido, LWA	62 dB (A)
	Incertezas de potência de ruído, KWA	3 dB (A)
	Nível de pressão de ruído, LpA	54 dB (A)
	Incertezas de pressão de ruído, KpA	3 dB (A)
Estado de trabalho	Temperatura	Temperatura de funcionamento: 0-45 °C (32-113 °F); 10-35 °C (50-95 °F) recomendada Temperatura de armazenamento: -20-55 °C (-4-131 °F); 10-35 °C (50-95 °F) recomendada
	Classificação IP	Corpo do cortador de relva e estação de carregamento: IPX6 Carregador da bateria: IP67
Intervalo de Frequência de Conectividade	Bluetooth®	2400-2483,5 MHz
	WiFi	2,4 GHz: 2400-2483,5 MHz 5 GHz Sub-banda 3: 5470-5725 MHz 5 GHz Sub-banda 4: 5725-5850 MHz
	LTE	Banda 1/3/7/8/20/28A/38/40/41
	WCDMA	Banda 1/8
	GSM	EGSM900 DCS1800
Potência máx. de frequência rádio	Bluetooth®	≤10 dBm
	WiFi	2,4 GHz: ≤20 dBm 5 GHz Sub-banda 3: ≤20 dBm 5 GHz Sub-banda 4: ≤14 dBm
	LTE	≤23 dBm
	WCDMA	≤23 dBm
	GSM	≤35 dBm ≤32 dBm
Bateria	Tipo de bateria	Bateria de íão Lítio
	Tensão nominal	21,6 V \approx
	Capacidade nominal	6 Ah
	Corrente de carregamento da bateria	5 A Máx.
	Temperatura	Temperatura de carregamento: 4-45 °C (39,2-113 °F); 10-35 °C (50-95 °F) recomendada Temperatura de armazenamento: -20-55 °C (-4-131 °F); 10-35 °C (50-95 °F) recomendada
Estação de carregamento	Tensão de entrada	32 V \approx
	Corrente de entrada	4,69 A
	Tensão de saída	32 V \approx
	Corrente de saída	4 A
Carregador da bateria	Modelo	TZAM01
	Tensão de entrada	100-240 V \sim
	Tensão de saída	32 V \approx
	Corrente de saída	4,69 A

Declaração de Conformidade UE

A Suzhou ShiRuizhuo Technology Co., Ltd. vem por este meio declarar que este equipamento está em conformidade com a Diretiva de Maquinaria 2006/42/EC. O texto completo da Declaração de Conformidade UE está disponível no seguinte endereço da internet: <https://garden.roborock.com/eu/policy/article/compliance>

Nome do fabricante	Suzhou ShiRuizhuo Technology Co., Ltd.
Morada	Room 508, Building C, No.112 GLP I-Park, Sutong Road, Suzhou Industrial Park District, Suzhou City, Jiangsu Province, P.R. China
Nome do representante autorizado	Roborock International B.V.
Morada	Strawinskylaan 3051, Atrium, 1077ZX Amsterdam

Vimos por este meio declarar que este DoC é emitido à responsabilidade da empresa Suzhou ShiRuizhuo Technology Co., Ltd. e que os produtos:

Descrição do produto	Cortador de relva robótico
Designação(ões) Tipo (model)	RRALOVER
Núm. de série	RXXXXXXXXXXXX ("X" indica qualquer letra de A-Z exceto O e I, "Y" indica qualquer número de 0-9)

estão em conformidade e são verificados através de teste com o fornecimento das seguintes diretivas UE:

Diretiva de Maquinaria 2006/42/EC	1. EN 60335-1:2012 + A11:2014 + A13:2017 + A1:2019 + A14:2019 + A2:2019 + A15:2021 +A16:2023 2. EN 50636-2-107:2015+A1:2018+A2:2020+A3:2021 3. EN ISO 12100:2010
-----------------------------------	------------------------------------------------------------------------------------------------------------------------------------------------------------------------

Pessoa responsável por realizar esta declaração:

Nome impresso: Dollar Qian

Cargo/Título: Gestor de Certificação

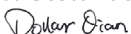
Assinatura: 

Data de emissão: 2026-01-06

Local de emissão: Room 508, Building C, No.112 GLP I-Park, Sutong Road, Suzhou Industrial Park District, Suzhou City, Jiangsu Province, P.R. China