

Traduzione delle istruzioni originali.

Questo è un manuale multilingue redatto originariamente in inglese. In caso di discrepanze tra la versione inglese e quella in altre lingue, prevarrà la versione inglese.

Le immagini sono solo a scopo illustrativo e potrebbero non rappresentare esattamente il prodotto.

Italiano

IT

RockMow Z1 Series

Manuale d'uso del robot tagliaerba

Leggere attentamente il presente manuale d'uso prima di utilizzare il prodotto e conservarlo correttamente per la consultazione futura.

Indice

- 044 Panoramica del prodotto
- 049 Preparazione e installazione
- 051 Pronto per il taglio
- 051 Manutenzione
- 053 Rimessaggio prolungato
- 053 Risoluzione dei problemi
- 054 Dati tecnici
- 055 Dichiarazione di conformità UE

Panoramica del prodotto

⚠ Il tosaerba è preinstallato con le lame nella parte inferiore. Indossare sempre guanti protettivi quando si solleva il tosaerba e assicurarsi che il lato delle lame sia rivolto verso l'esterno.

⚠ Per evitare di rimanere incastrati, tenere le mani lontane da qualsiasi rientranza del tosaerba mentre lo si sposta.



Tosaerba

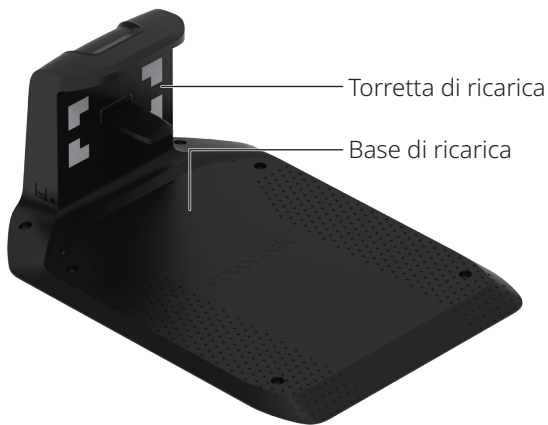

Stazione di ricarica



Caricabatteria

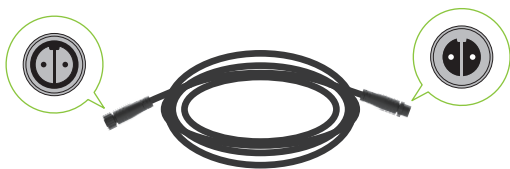

Cavo di prolunga per caricabatteria



Cavo di prolunga RTK

T × 1
Vite



Stazione di riferimento RTK



Chiave esagonale



Viti per stazione di ricarica



Picchetti per cavo di prolunga



Clip per cavi



Kit lama di ricambio

IT

Robot tagliaerba (vista dall'alto)

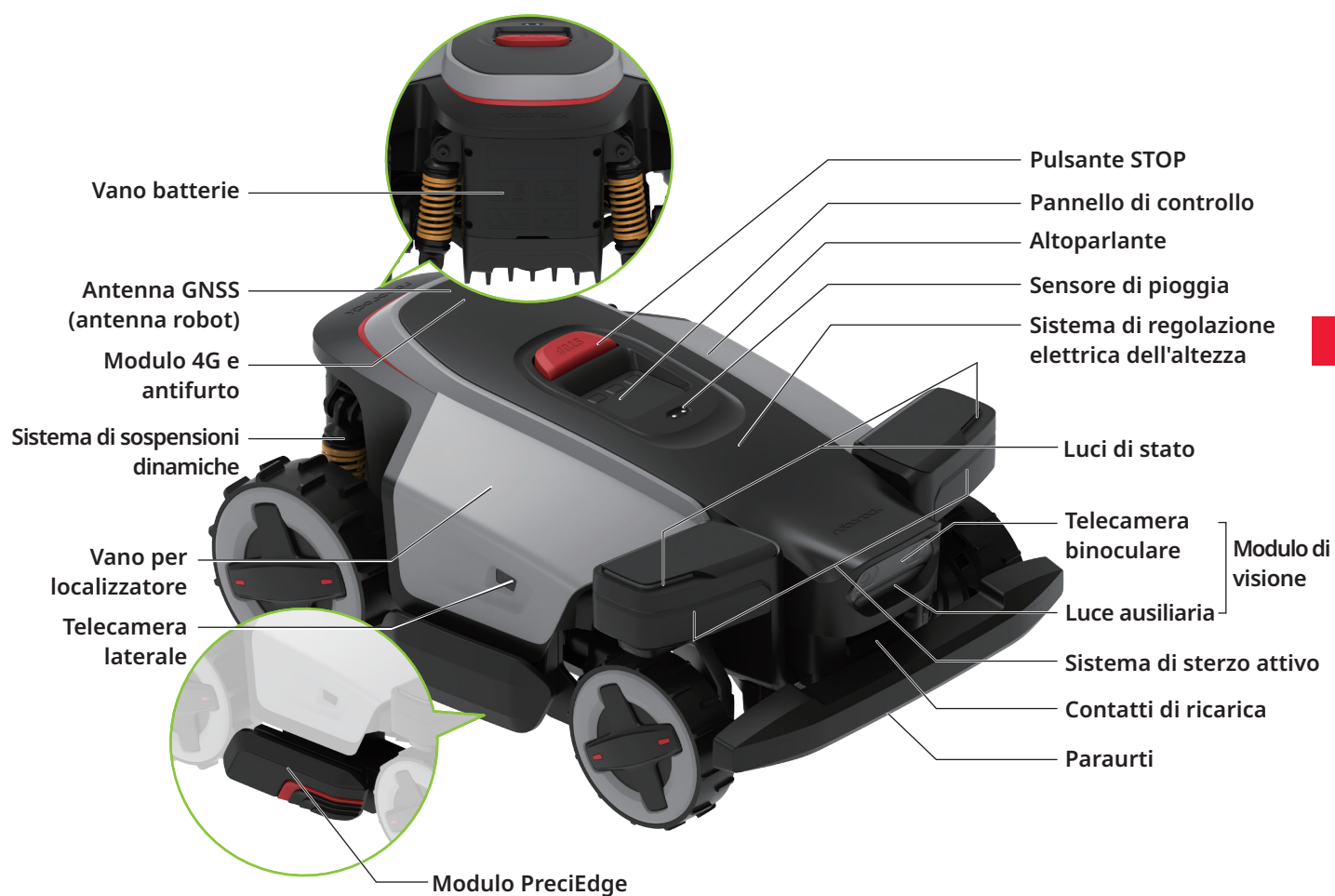

IT

i Opzionale. Questo modulo viene venduto separatamente.

Robot tagliaerba (vista dal basso)

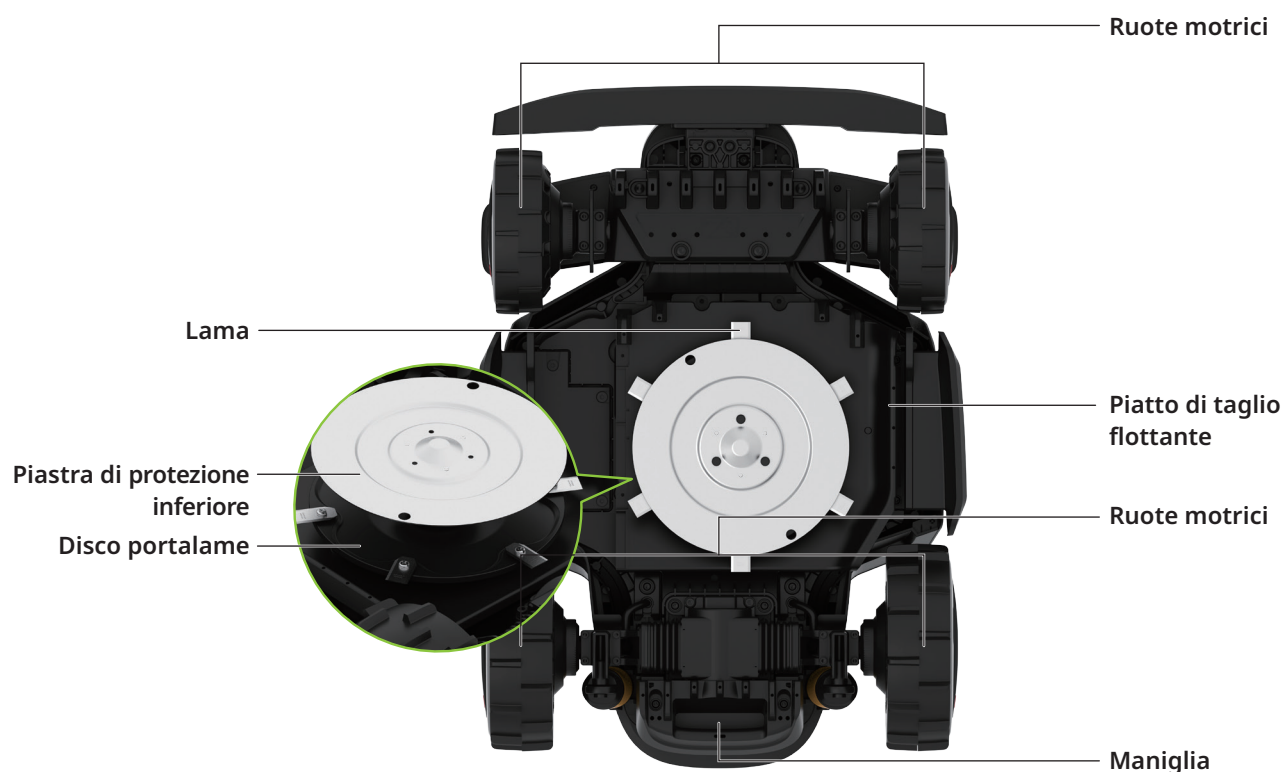

Interfaccia utente



IT

Icona e display	Descrizione
	Livello della batteria
	4G <ul style="list-style-type: none"> • Acceso: 4G disponibile • Spento: Segnale assente • Lampeggiante: errore del modulo 4G e antifurto
	WiFi <ul style="list-style-type: none"> • Acceso: connesso • Spento: segnale assente/Non connesso • Lampeggiante: in attesa della connessione WiFi • Lampeggiamento rapido: connessione in corso
	Bluetooth <ul style="list-style-type: none"> • Acceso: connesso • Spento: disconnesso
	Blocco <ul style="list-style-type: none"> • Acceso: Tosaerba bloccato/ Blocco bambini attivato • Spento: Tosaerba sbloccato/ Blocco bambini disattivato • Pulsazione: digitazione del codice PIN



Icona e display	Descrizione
-----------------	-------------

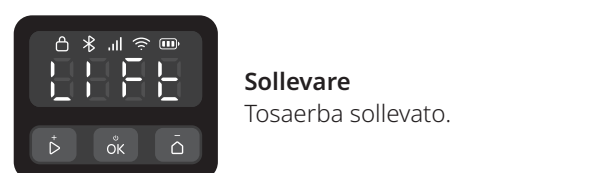
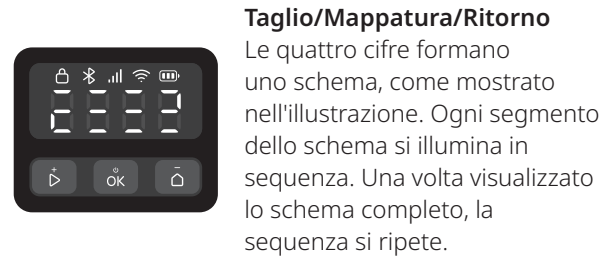
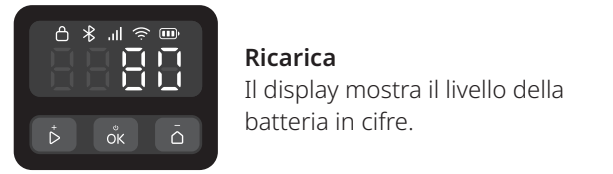
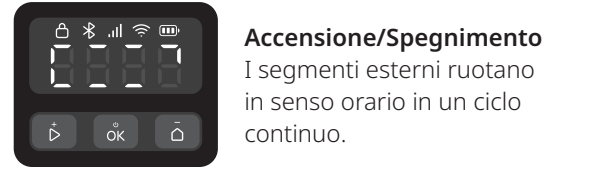
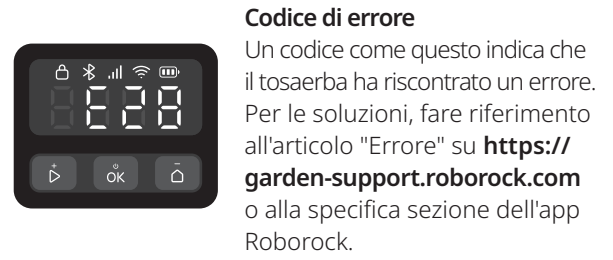

Comandi

Comandi	Descrizione
Accensione/ Spegnimento	Tenere premuto per 3 secondi.
Inizia il taglio	Premere , quindi confermare con .
Arresta il tosaerba	Premere .
Rimanda il tosaerba alla stazione di ricarica	Premere , quindi confermare con .
Attiva il blocco bambini	Tenere premuto per 5 secondi.

Comandi	Descrizione
Sblocca il tosaerba/Disattiva il blocco bambini	Premi un pulsante qualsiasi, quindi inserisci il codice PIN.
Accoppia il tosaerba	Tenere premuti e contemporaneamente per 3 secondi.
Ripristina le impostazioni di fabbrica	Tenere premuti , e contemporaneamente per 10 secondi, quindi inserire il codice PIN.
Riavvia il tosaerba	Tenere premuto per 10 secondi.

Come inserire il codice PIN

Inserire il codice PIN per sbloccare il tosaerba prima dell'uso. Il codice predefinito è 0000, ma è possibile modificarlo tramite l'app. Premere o per aumentare o diminuire il numero e premere per confermare ogni cifra.

Nota: conservare il codice PIN in un luogo sicuro e non rivelarlo a terzi.

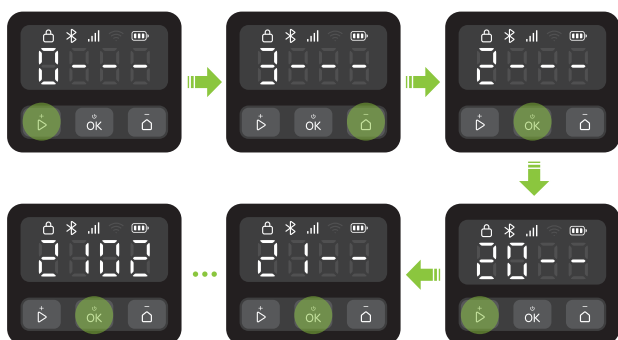

Indicatori sulla stazione di ricarica e sulla stazione di riferimento RTK

Posizione dell'indicatore	Stato dell'indicatore	Descrizione
Stazione di ricarica	Verde fisso	Tosaerba scarico.
	Verde pulsante	Tosaerba in ricarica.
	Rosso fisso	Errore della stazione di ricarica.
	/ Spento	<ul style="list-style-type: none"> Tosaerba completamente carico. Guasto del circuito.

Posizione dell'indicatore	Stato dell'indicatore	Descrizione
Stazione di riferimento RTK	Verde fisso	Segnale RTK forte.
	Arancione pulsante	Segnale RTK scarso.
	Arancione lampeggiante velocemente	Ricerca del segnale.
	Rosso pulsante rapidamente	Si è verificato un errore.

Luci di stato

Colore della spia	Effetto di luce	Descrizione
/	Spento	<ul style="list-style-type: none"> Tosaerba in ricarica. Tosaerba in standby fuori dalla stazione.
	Sequenziale	Accensione/Spengimento.
Bianca	Pulsante rapidamente	Aggiornamento over-the-air (OTA).
	Pulsante lentamente	Tosaerba in pausa.
	Fissa	<ul style="list-style-type: none"> Mappatura in corso. Taglio. Ritorno per la ricarica.
Blu	Pulsante lentamente	In attesa della connessione.
	Pulsante rapidamente	Connessione in corso.
Rossa	Pulsante rapidamente	Errore.
Arancione	Pulsante lentamente	Segnale RTK scarso.

Sensori

Sensore	Descrizione
Telecamera binoculare frontale e doppie telecamere laterali	Rileva l'ambiente circostante, esegue diverse azioni in risposta ai vari oggetti presenti davanti a sé ed esegue algoritmi di integrazione con altri sensori. Con le due telecamere laterali aggiuntive, il tosaerba ottiene un campo visivo più ampio, che lo aiuta a rilevare ostacoli improvvisi e a effettuare svolte senza angoli ciechi, per un funzionamento più sicuro e affidabile.
Antenna GNSS	Utilizza il GNSS per un posizionamento preciso, consentendo al tosaerba di determinare con precisione la propria posizione.

IT

Come funziona

Il tuo robot tagliaerba può passare automaticamente dalla modalità di taglio a quella di ricarica. Non necessita di un filo perimetrale per definire la sua area di lavoro, per via del suo sistema di posizionamento RTK con precisione centimetrica e alla mappatura intelligente con telecamere (una telecamera binoculare anteriore e due telecamere laterali). Un algoritmo di integrazione multisensore e a un ampio raggio di rilevamento consente al tosaerba di affrontare in modo intelligente le curve ed evitare gli ostacoli.

Ritorno automatico

Quando la batteria è scarica, il tosaerba torna automaticamente alla stazione di ricarica. Dopo un certo tempo di ricarica, il tosaerba riprenderà il taglio.

Taglio H24

La luce ausiliaria della telecamera consente al tosaerba di funzionare anche di notte. Tramite l'app è anche possibile impostare il tosaerba in modo che rispetti la fauna notturna.

Programma

È possibile impostare il programma di taglio nell'app. Il tosaerba funzionerà automaticamente in base a tale programma.

Altezza di taglio

Prima di iniziare a tagliare l'erba, assicurarsi che non sia più alta dell'altezza di manutenzione abituale. Il tosaerba offre diverse altezze di taglio regolabili.

Percorso pianificato

Il tosaerba segue un percorso parallelo generato da un algoritmo di navigazione, garantendo una maggiore efficienza e lasciando agli utenti più tempo per godersi il proprio prato.

Evitamento intelligente degli ostacoli

Con la telecamera binoculare e le telecamere laterali, il tosaerba è in grado di rilevare e identificare vari tipi di oggetti, di seguire percorsi diversi e di bilanciare sicurezza e copertura di taglio.

Adattamento a vari ostacoli e terreni

Il tosaerba è dotato di un sistema di trazione integrale e di un sistema di sospensioni dinamiche, che ne migliorano la capacità di arrampicata, migliorano le prestazioni di superamento degli ostacoli e garantiscono un movimento stabile su terreni irregolari, per prestazioni di taglio costanti.

Sistema di sterzo attivo

Con il sistema di sterzo anteriore, il tosaerba è dotato di funzione di manovra avanzata per movimenti agili, garantendo una copertura efficiente del prato (anche in pendenza) e riducendo al contempo i danni al prato.

Sensore di pioggia e rinvio per pioggia

Il tosaerba è resistente all'acqua con grado di protezione IPX6 ed è progettato per l'uso all'aperto. Tuttavia, tagliare l'erba quando è bagnata potrebbe non dare risultati ottimali. Il tosaerba è dotato di un sensore di pioggia che rileva la pioggia e comunica al tosaerba di interrompere il taglio e di tornare alla stazione di ricarica. Quindi riprende a tagliare l'erba dopo il tempo di rinvio per pioggia (180 min per impostazione predefinita). È possibile modificare l'impostazione del tempo di rinvio per pioggia tramite l'app.

Piatto di taglio flottante

Il piatto di taglio flottante del tosaerba consente al tosaerba di adattarsi dinamicamente ai cambiamenti del terreno, garantendo un taglio più uniforme e costante anche su superfici irregolari.

Non c'è bisogno di raccogliere l'erba tagliata

L'erba tagliata più corta non deve essere rastrellata o raccolta, poiché funge da fertilizzante naturale per il prato.

Modulo PreciEdge

i Questo modulo deve essere acquistato separatamente

Con l'innovativo design a doppia lama, il tosaerba può tagliare vicino ai muri, riducendo la necessità di rifilatura manuale.

Antifurto

Il tosaerba è dotato di un allarme acustico integrato e di un modulo 4G e antifurto. Include anche un vano per localizzatore, dove è possibile installare un localizzatore (venduto separatamente).

Preparazione e installazione

Preparazione dell'app

1 Download dell'app

Scansionare il codice QR per installare l'app Roborock.



2 Preparazione del telefono

Prima di procedere, assicurarsi che il Bluetooth del telefono sia attivato, il che è essenziale per trovare e collegare il tosaerba durante la procedura di configurazione.

3 Connessione del tosaerba

1. Tenere premuto **OK** per 3 secondi per accendere il tosaerba e inserire il codice PIN. Il codice predefinito è 0000.
2. Aprire l'app Roborock.
3. Scansionare il codice QR sul tosaerba tramite l'app o tenere premuti i pulsanti **▶** e **⏻** contemporaneamente per 3 secondi per connettere.

Note:

- Consigliamo di connettersi a una rete WiFi a 2,4 GHz.
- Assicurarsi che il tosaerba si trovi entro una distanza di connessione Bluetooth (6 m/19,69 ft).

Preparazione del prato

Prima di usare il tosaerba, tagliare il prato all'altezza di manutenzione abituale. Rimuovere eventuali detriti, giocattoli, fili, pietre o altri ostacoli. Assicurarsi che bambini e animali domestici siano tenuti a debita distanza dal prato.

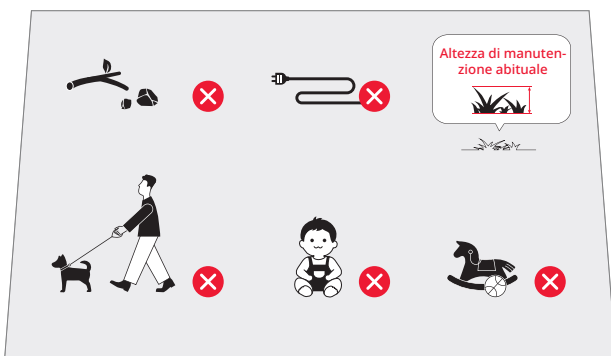

Installazione della stazione di ricarica

Individuazione di una posizione adeguata

È importante scegliere un luogo adatto per la stazione di ricarica per garantire un collegamento efficace del tosaerba. Seguire la guida qui sotto:

1. La stazione di ricarica deve essere posizionata su una superficie piana, in un'area aperta e vicino al caricabatterie (entro 10 m/32,81 ft).

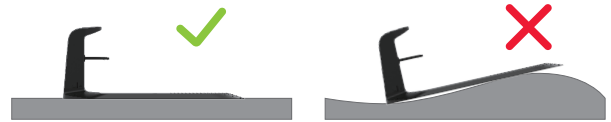

2. Consigliamo di posizionare la stazione dove il segnale WiFi è forte.



3. Non devono esserci ostacoli entro un raggio di 2 metri (6,56 ft) attorno alla stazione di ricarica e l'erba deve essere alta meno di 9 cm (3,54 in).

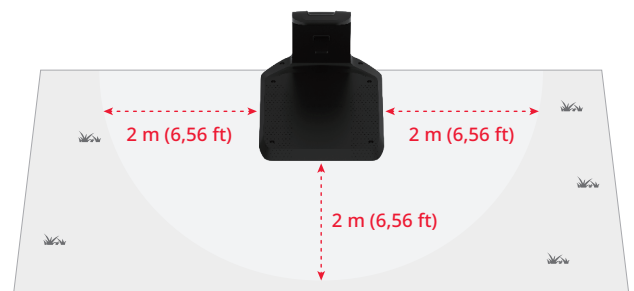

4. I riferimenti di attracco sulla torretta di ricarica devono essere chiari.

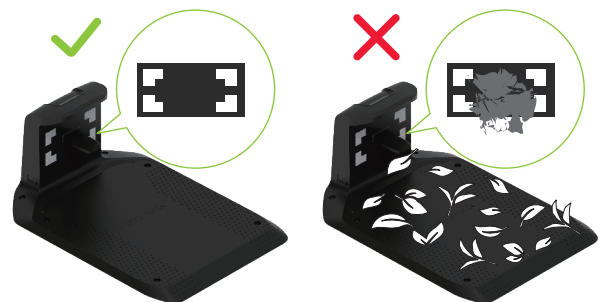

Installazione della stazione di ricarica

1. Fissare la base di ricarica al terreno utilizzando le viti e la chiave esagonale in dotazione.

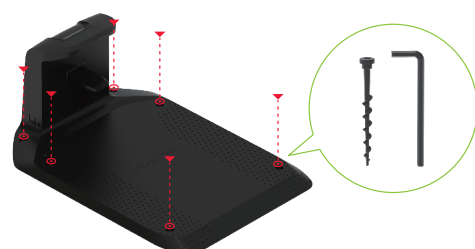

- Utilizzare il cavo di prolunga per collegare la stazione di ricarica al caricabatteria. Per completare il collegamento è necessario allineare il connettore a 2 pin, inserirlo completamente e serrare l'anello di bloccaggio.
- Collegare il caricabatteria alla presa di corrente.

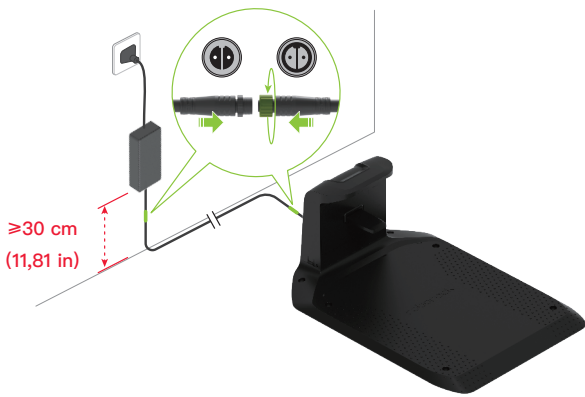

Note:

- Se è necessario scollegare il cavo di prolunga, allentare prima l'anello di bloccaggio, quindi estrarre il connettore.
- Assicurarsi che il caricabatteria sia posizionato almeno a 30 cm (11,81 in) dal suolo per evitare danni causati da acqua o umidità.
- Collegare il dispositivo a una presa di corrente interna o a una presa di corrente esterna impermeabile.

- Se la configurazione è corretta, l'indicatore sulla stazione di ricarica si illuminerà di verde.



Installazione della stazione di riferimento RTK

Individuazione di una posizione adeguata

La stazione di riferimento RTK fornisce al tosaerba segnali di posizionamento di alta precisione. Per garantire una ricezione stabile del segnale, posizionare la stazione di riferimento RTK in un'area aperta, ad almeno 2 metri (6,56 ft) di distanza da muri o recinzioni.



Nota: proteggere tutti i componenti della stazione di riferimento RTK in caso di temporali o forti venti.

Installazione della stazione di riferimento RTK

⚠ Il picchetto a tre punte potrebbe causare lesioni. Maneggiare con cura.

- Montare le due aste di supporto.
- Serrare il picchetto a tre punte come mostrato nell'immagine.
- Avvitare l'asta di supporto sul picchetto a tre punte fino a quando non è ben stretta.
- Inserire saldamente l'asta di supporto in un terreno piano, assicurandosi che rimanga in posizione verticale.

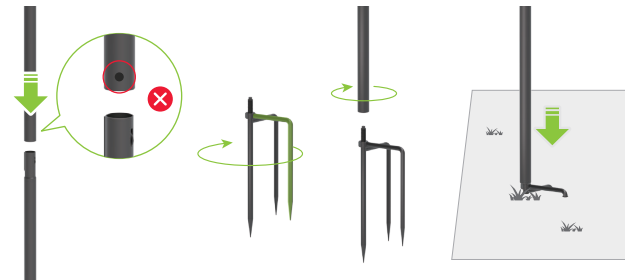

- Inserire l'antenna GNSS sull'asta di supporto e fissarla con una vite.



- Utilizzare il cavo di prolunga RTK per collegare l'antenna GNSS alla stazione di ricarica, come mostrato nell'immagine.

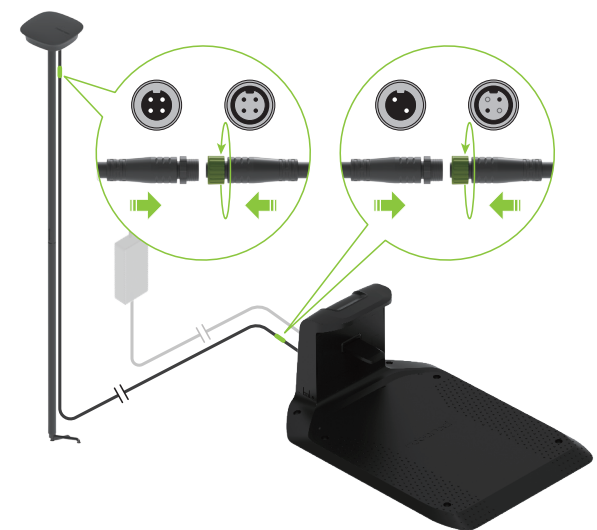

Nota: per scollegare il cavo di prolunga, allentare prima l'anello di bloccaggio, quindi estrarre il connettore.

7. Se funziona correttamente, l'indicatore sulla stazione di riferimento RTK diventerà verde fisso.



8. Utilizzare le clip per cavi fornite per fissare il cavo di prolunga all'asta di supporto, quindi fissarlo a terra con i picchetti. Assicurarsi che i picchetti siano completamente inseriti nel terreno.

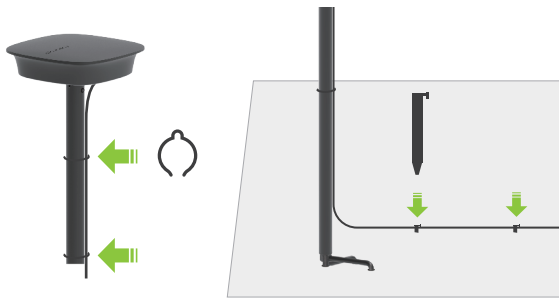

Nota: per mantenere una corretta ricezione satellitare, non spostare la stazione di riferimento RTK mentre il tosaerba è in funzione e non posizionare oggetti sopra l'antenna.

Caricare il tosaerba per la prima volta

Per garantire prestazioni ottimali della batteria, consigliamo di caricare completamente il tosaerba prima del primo utilizzo. Posizionare il tosaerba sulla stazione di ricarica e assicurarsi che i contatti di ricarica sia sul tosaerba che sulla stazione siano correttamente allineati. Se la connessione è riuscita, l'indicatore sulla stazione lampeggerà di verde.



Mappatura dell'area di lavoro



- ▲ Seguire il tosaerba durante il processo di mappatura. Mantenere sempre l'equilibrio e un appoggio sicuro, soprattutto sui pendii. Quando si utilizza il tosaerba, camminare, non correre.

1. Assicurarsi che il tosaerba sia acceso e che il WiFi e il Bluetooth siano connessi.
2. Prima di iniziare il processo di mappatura, accertarsi di aver ispezionato attentamente l'area del prato e di aver definito chiaramente l'area di lavoro. Una volta definita l'area, seguire le istruzioni di mappatura fornite nell'app.
3. Il tosaerba percorrerà il confine dell'area designata e registrerà la mappa di conseguenza.

Pronto per il taglio

- ▲ Assicurarsi sempre che il tosaerba venga utilizzato all'interno dell'area di lavoro mappata.



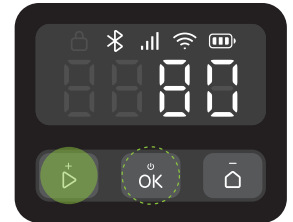

Inizio del taglio

Premere , quindi confermare con  per iniziare a tagliare. In alternativa, è possibile iniziare a tagliare l'erba tramite l'app.







Pausa

Premere  per mettere in pausa il tosaerba, oppure metterlo in pausa tramite l'app.

Nota: il pulsante  ha la precedenza su tutti gli altri comandi. Se si preme  sul tosaerba, è possibile riprendere il taglio solo premendo  e confermando con  sul pannello di controllo.

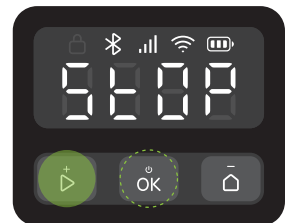

Ripresa del taglio

Premere  e confermare con  sul pannello di controllo, oppure utilizzare l'app per riprendere il taglio. Nelle seguenti situazioni, il tosaerba può essere riavviato solo premendo , quindi confermando con .



- Il tosaerba è stato arrestato premendo .
- Il tosaerba è stato inclinato o sollevato.

Ritorno per la ricarica

È possibile rimandare il tosaerba alla stazione di ricarica premendo  e confermando con , oppure tramite l'app.

Nota: per la salute del manto erboso, sconsigliamo di tagliarlo mentre gli irrigatori sono accesi.

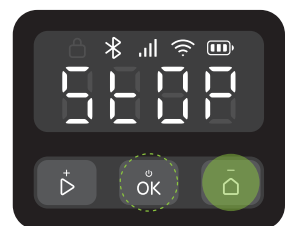

Manutenzione

- ▲ Durante la manutenzione indossare sempre calzature chiuse e pantaloni lunghi. Sono severamente vietati sandali e piedi nudi.

Per mantenere prestazioni di taglio soddisfacenti e prolungare la durata del tosaerba, è necessario sottoporlo a ispezioni e manutenzione settimanali.

Pulizia

- ⚠ Non utilizzare benzina, alcol o altri solventi corrosivi per pulire le parti del prodotto.
- ⚠ Evitare di sciacquare il tosaerba con un'idropulitrice con pressione superiore a 12,0 MPa.

Pulire regolarmente il tosaerba (secondo necessità) per rimuovere sporco ed erba tagliata da ruote, telecamere, dischi, ecc.

Prima di procedere alla pulizia, assicurarsi che:

- Il tosaerba sia spento.
- Le viti del coperchio del vano siano completamente serrate per sigillare il tosaerba.

IT



Parte superiore

Rimuovere lo sporco accumulato sul sistema di sterzo attivo, sul sistema di sospensioni dinamiche e su altre parti utilizzando un tubo flessibile, un panno o una spazzola.

Telecamera binoculare e telecamere laterali

Controllare e pulire regolarmente l'obiettivo della telecamera utilizzando un panno morbido e asciutto. Per una visione e prestazioni ottimali è essenziale che l'obiettivo sia pulito.



Contatti di ricarica

Pulire i contatti di ricarica del tosaerba con un panno morbido.



Nota: assicurarsi che i contatti siano completamente asciutti prima di riavviare il tosaerba.

Sezione inferiore

- ⚠ Indossare guanti da lavoro per proteggersi.

Capovolgere delicatamente il tosaerba su una superficie morbida. Rimuovere i detriti e l'erba tagliata utilizzando spazzole o un tubo dell'acqua. Pulire accuratamente il disco e il telaio. Ruotare il disco e le lame per assicurarsi che funzionino correttamente. Rimuovere eventuali detriti per evitare di danneggiare il disco portalamo.

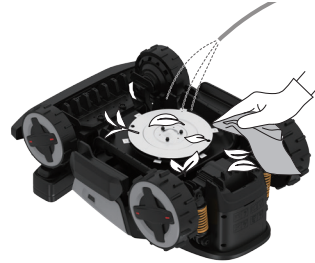

Nota: fare attenzione a non toccare le lame con le mani.

Ruote motrici

Rimuovere fango ed erba tagliata utilizzando spazzole e un tubo dell'acqua per garantire che il tosaerba mantenga una buona trazione.



Stazione di ricarica

- ⚠ Prima di pulire la stazione di ricarica, scollegarla dalla presa di corrente.

Pulire i contatti di ricarica e lo sporco sui riferimenti di attracco con un panno e pulire la piastra della base di ricarica con un tubo da giardino.



Nota: assicurarsi che i contatti siano completamente asciutti prima di riavviare il tosaerba.

Sostituzione

Lame

- ⚠ Fare attenzione quando si sostituiscono le lame e indossare sempre i guanti.
- ⚠ Assicurarsi che tutte le lame e le viti siano state sostituite. Non riutilizzare mai le viti: ciò potrebbe causare il distacco della lama e lesioni gravi.

1. Spegnerne il tosaerba.

2. Capovolgere delicatamente il tosaerba su una superficie morbida.

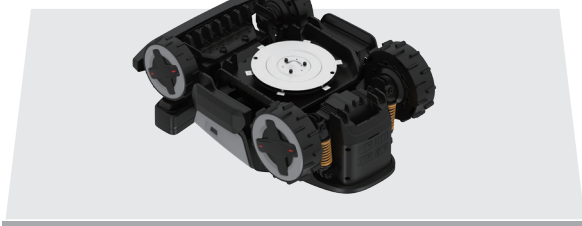

3. Allineare i fori delle viti sulla piastra di protezione inferiore con le viti delle lame, quindi allentare le viti con un cacciavite manuale e rimuovere le vecchie lame. Attenzione ai bordi affilati.
4. Mantenere i fori delle viti della piastra di protezione inferiore allineati con quelli sulle lame e sul disco portalame, quindi serrare le nuove lame con nuove viti.

⚠ Non utilizzare mai un avvitatore elettrico per rimuovere o installare la lama.



5. Assicurarsi che le lame siano ben serrate e possano ruotare liberamente.
6. Se le lame non riescono a ruotare liberamente, allentare le viti, regolare l'inclinazione delle lame, quindi serrare nuovamente le viti. Prima dell'uso, assicurarsi che le lame possano ruotare liberamente.

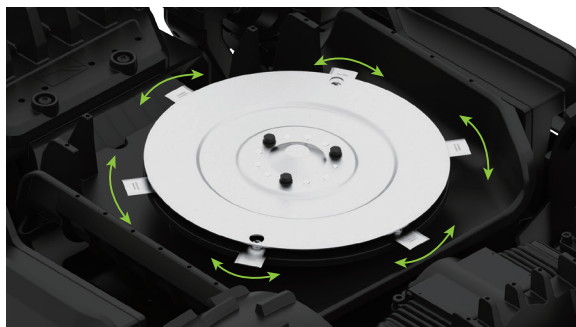

Nota: si consiglia di sostituire le lame ogni 1-2 mesi dopo l'installazione.

Batteria

Si consiglia di sostituire la batteria del tosaerba ogni due anni. Non sostituire la batteria da soli. Per assistenza, contattare il nostro team post-vendita o il rivenditore.

Rimessaggio prolungato

Se il tosaerba non viene utilizzato per un periodo prolungato (ad esempio durante l'inverno, quando l'erba non cresce, o per altri motivi), attenersi alla seguente procedura:

Tosaerba

1. Prima di lunghi periodi di inutilizzo del tosaerba, caricarlo al 50-70%. Ricaricarlo dopo 12 mesi se non è ancora stato utilizzato e successivamente una volta all'anno.
2. Spegnerlo il tosaerba.
3. Pulirlo accuratamente.

Stazione

1. Scollegare il caricabatteria dalla presa di corrente.
2. Scollegare i cavi di prolunga dalla stazione.
3. Scollegare la torretta di ricarica dalla base di ricarica e conservarla in un luogo asciutto e ben ventilato al coperto.

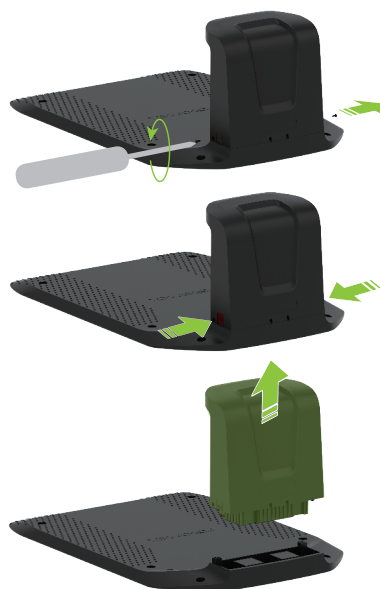

Nota: si consiglia di mantenere la base di ricarica nella sua posizione originaria. Se viene spostata, bisogna mappare nuovamente l'area di lavoro.

Riavvio dopo un rimessaggio prolungato

Per riavviare il tosaerba dopo un rimessaggio prolungato, seguire questi passaggi:

1. Assicurarsi che la stazione di ricarica e i suoi accessori siano puliti e privi di ruggine. Se si riscontrano segni di ruggine, contattare il rivenditore Roborock o il servizio post-vendita.
2. Inserire la torretta di ricarica nella base di ricarica. Serrare le viti su entrambi i lati della torretta di ricarica.
3. Collegare i cavi di prolunga, accendere il tosaerba e verificare che sia connesso correttamente all'app.

Risoluzione dei problemi

Se si riscontrano problemi durante l'utilizzo del tosaerba, consultare le Domande frequenti o gli Articoli sugli errori su <https://garden-support.roborock.com> o nella sezione dell'app Roborock.

Dati tecnici

Informazioni di base	Nome	Z115	Z130	Z150	
	Modello	RRAR0MON	RRAR1MON	RRAR2MON	
	Area di taglio consigliata	1500 m ²	3000 m ²	5000 m ²	
	Dimensioni (L×P×A)	661×475×294 mm (26,02×18,7×11,57 in)			
	Peso netto (batteria inclusa)	21,2 kg (46,74 lbs.)	21,3 kg (46,96 lbs.)	21,5 kg (47,40 lbs.)	
Parametro	Autonomia di taglio con una carica completa	Circa 55 min	Circa 85 min	Circa 110 min	
	Larghezza di taglio	24 cm (9,45 in)			
	Altezza di taglio	20-70 mm (0,79-2,76 in)			
	Tempo di ricarica	Circa 65 min	Circa 75 min	Circa 70 min	
	Velocità di avanzamento	0,45 m/s (1,48 ft/s) (quotidiano)	0,45 m/s (1,48 ft/s) (quotidiano)	0,6 m/s (1,97 ft/s) (quotidiano)	
		0,6 m/s (1,97 ft/s) (efficiente)	0,6 m/s (1,97 ft/s) (efficiente)	0,8 m/s (2,62 ft/s) (efficiente)	
Velocità di rotazione delle lame	2500/min				
Emissioni di rumore	Livello di potenza sonora misurato, LWA	61 dB (A)	61 dB (A)	63 dB (A)	
	Incertezze sul livello di potenza sonora, KWA	3 dB (A)			
	Livello di pressione sonora, LpA	53 dB (A)	53 dB (A)	55 dB (A)	
	Incertezze sul livello di pressione sonora, KpA	3 dB (A)			
Condizioni di esercizio	Temperatura	Temperatura di esercizio: 0-45°C (32-113°F); 10-35°C (50-95°F) consigliata Temperatura di stoccaggio: -20-55°C (-4-131°F); 10-35°C (50-95°F) consigliata			
	Classe IP	Corpo del tosaerba e stazione di ricarica: IPX6 Stazione di riferimento RTK: IPX5 Caricabatteria: IP67			
Intervallo di frequenza della connettività	Bluetooth®	2400-2483,5 MHz			
	WiFi	2,4 GHz: 2400-2483,5 MHz			
		5 GHz Sub-band 3: 5470-5725 MHz 5 GHz Sub-band 4: 5725-5850 MHz			
	LoRa	UE: 863-870 MHz AU: 915-928 MHz			
	LTE	Band 1/3/7/8/20/28A/38/40/41			
	WCDMA	Banda 1/8			
Max. potenza di radiofrequenza	Bluetooth®	≤10 dBm			
	WiFi	2,4 GHz: ≤20 dBm			
		5 GHz Sub-band 3: ≤20 dBm 5 GHz Sub-band 4: ≤14 dBm			
	LoRa	UE: ≤14 dBm AU: ≤20 dBm			
	LTE	≤23 dBm			
	WCDMA	≤23 dBm			
GSM	≤35 dBm ≤32 dBm				
Batteria	Tipo di batteria	Batteria agli ioni di litio			
	Tensione nominale	21,6 V ⁻⁻⁻			
	Capacità nominale	6 Ah	7,5 Ah	10 Ah	
	Corrente di ricarica della batteria	4 A Max.	5 A max.	7 A max.	
	Temperatura	Temperatura di ricarica: 4-45°C (39,2-113°F); 10-35°C (50-95°F) consigliata Temperatura di stoccaggio: -20-55°C (-4-131°F); 10-35°C (50-95°F) consigliata			
Stazione di ricarica	Tensione di ingresso	32 V ⁻⁻⁻			
	Corrente di ingresso	3,75 A	4,69 A	6,56 A	
	Tensione di uscita	32 V ⁻⁻⁻ /5,2 V ⁻⁻⁻			
	Corrente di uscita	3,2 A/1 A	4 A/1 A	5,8 A/1 A	
Caricabatteria	Modello	TZAL01	TZAM01	TZAH01	
	Tensione di ingresso	100-240 V~			
	Tensione di uscita	32 V ⁻⁻⁻			
	Corrente di uscita	3,75 A	4,69 A	6,56 A	
Stazione di riferimento RTK	Modello	MBS00RR			
	Tensione di ingresso	5,2 V ⁻⁻⁻			
	Corrente di ingresso	1 A			

Dichiarazione di conformità UE

Con la presente, Suzhou ShiRuizhuo Technology Co., Ltd. dichiara che questa apparecchiatura è conforme alla Direttiva Macchine 2006/42/CE. Il testo completo della dichiarazione di conformità UE è disponibile al seguente indirizzo internet: <https://garden.roborock.com/eu/policy/article/compliance>

Nome del produttore	Suzhou ShiRuizhuo Technology Co., Ltd.
Indirizzo	Room 508, Building C, No.112 GLP I-Park, Sutong Road, Suzhou Industrial Park District, Suzhou City, Jiangsu Province, P.R. China
Nome del rappresentante autorizzato	Roborock International B.V.
Indirizzo	Strawinskylaan 3051, Atrium, 1077ZX Amsterdam

Con la presente dichiariamo che la presente dichiarazione di conformità è rilasciata sotto la sola responsabilità della società Suzhou ShiRuizhuo Technology Co., Ltd. e che i prodotti:

IT

Descrizione del prodotto	Robot tagliaerba
Designazione del tipo (modello)	RRAR0MON/RRAR1MON/RRAR2MON
Numero di serie	RXXXXXXXXXX ("X" indica qualsiasi lettera dalla A alla Z eccetto O e I, "Y" indica qualsiasi numero da 0 a 9)

sono conformi e verificati mediante prove con le disposizioni delle seguenti direttive UE:

Direttiva Macchine 2006/42/CE	1. EN 60335-1:2012 + A11:2014 + A13:2017 + A1:2019 + A14:2019 + A2:2019 + A15:2021 +A16:2023 2. EN 50636-2-107:2015+A1:2018+A2:2020+A3:2021 3. EN ISO 12100:2010
-------------------------------	--

Persona responsabile della presente dichiarazione:

Nome in stampatello: Dollar Qian

Posizione/Titolo: Responsabile della certificazione

Firma: 

Data di pubblicazione: 2025-12-08

Luogo di pubblicazione: Room 508, Building C, No.112 GLP I-Park, Sutong Road, Suzhou Industrial Park District, Suzhou City, Jiangsu Province, P.R. China